

ERSATZTEILLISTE | Spare parts list

Liste des pièces de rechange | Lista de repuestos

MU-M 600 VARIO

BIS SERIE | until series | jusqu'à la série | hasta la serie 07.2018

AUSGABE | edition | version | edición 05.2019

ARTIKELNUMMER | article number | número d'article | número de artículo MU-M_600_ET_16_2019-05

Übertragen Sie hier bitte die Daten Ihres Gerätes und des verwendeten Getriebes.

Enter the details for your implement and the gear box you are using here.

Veuillez inscrire ici les références de votre machine et celles du Système d'entraînement.

Introduzca aquí los datos de su equipo y la transmisión utilizada.



*Beispiel Typenschild | Type plate example
Exemple de plaque signalétique | Ejemplo de una placa de características*

Benennung Designation Désignation Designación	Eintrag Entry N° d'enregistrement Registro
Modell Model Modèle Modelo	MU-M 600 VARIO <input type="checkbox"/> 600
Seriennummer Serial number N° de série Número de serie	
Baujahr Year of manufacture Année de construction Año de construcción	
Getriebetyp Gearbox type Type de Système d'entraînement Tipo de transmisión	
Anbaubock Headstock Attelage Soporte adosado	<input type="checkbox"/> fest fixed fixe fijo
Händler Dealer Distributeur Concesionario	
Inbetriebnahme am Commissioning date Date de mise en service Fecha de puesta en servicio	

Bei bitte deutlich ankreuzen !

Where there are checkboxes , please check these clearly!

Veuillez cocher les cases lisiblement!

Por favor, marque con una cruz en la casilla .



Einleitung Introduction Introduction Introducción 	4
Gerätebeschreibung Device description Description de l'appareil Descripción del dispositivo 	5
Grundauführung Basic model Modèle de base Modelo básico 	
Gehäuse links Housing left Caisson á gauche Caja izquierda 	6
Gehäuse rechts Housing right Caisson á droite Caja derecho 	12
Dreipunktbock 3-point trestle Support d'attelage trois point Soporte de tres apoyos 	18
Dreipunktbock Hydraulik 3-point trestle hydraulic Support d'attelage trois point hydraulique Soporte de tres apoyos hidráulico 	24
Antrieb & Getriebe Drive and gear box Transmission et Système d'entraînement Accionamiento e Cambio 	28
Übersetzung Getriebe Gear box translation Système d'entraînement multiplication Cambio la traducción 	32
Riemenspanner rechts Einzelteile Belt tensioner right parts Tendeur de courroie á droite en pièces Tensor de correa derecha de despiece 	34
Riemenspanner links Einzelteile Belt tensioner left parts Tendeur de courroie á gauche en pièces Tensor de correa izquierda de despiece 	36
Gelenkwelle - DS9N096FX Cardan shaft - DS9N096FX Cardan - DS9N096FX Árbol de transmisión - DS9N096FX 	38
Verlängerungswelle Extension shaft Arbre de rallonge Eje de prolongación 	40
Stützrad Support wheel Roue d'appui Rueda de soporte 	42
Laufachse Running axle Essieu porteur Eje portador 	46
Hammerrotor links Hammer rotor left Rotor à marteaux á gauche Rotor de martillo izquierda 	48
Hammerrotor rechts Hammer rotor right Rotor à marteaux á droite Rotor de martillo derecha 	52
Getriebe Gear box Système d'entraînement Cambio 	56
Beleuchtung Lighting Éclairage Alumbrado 	60
Verschleißkufe Wear runner Patin d'usure Cuchilla de desgaste 	62
Sonderzubehör Optional accessory Accessoires optionnels Componente especial 	
Gelenkwelle - GE2505 Cardan shaft - GE2505 Cardan - GE2505 Árbol de transmisión - GE2505 	64
2.Kurzhäckselleiste 2.Short chopping bar 2.Lame hache-paille courte 2.Listón de corte de paja corto 	66
Schneidschiene Cutting bar Contre-lame réglable Carril de corte 	68
Stützwalze Support roller Rouleau d'appui Cilindro de apoyo 	70
Stützwalzenabstreifer Cleaner of support roller Décrotteur Rascador de cilindro de apoyo 	72
Betriebsstundenzähler Operating hours counter Compteur horaire Contado de horas de servicio 	74
Kontakte Contacts Contacts Contactos 	
National National Nationaux Nacionales 	76
International Internacional Internationaux Internacionales 	78

SEHR GEEHRTER KUNDE,

auf den folgenden Seiten finden Sie eine vollständige Übersicht aller Bauteile Ihres Müthing Mulchgerätes MU-M 600 VARIO. Anhand dieser Unterlage bitten wir Sie benötigte Ersatzteile genau zu identifizieren und mit den nachfolgenden Angaben zu bestellen. Benötigen Sie Hilfe oder weitere Informationen kontaktieren Sie uns.

Vielen Dank - Ihr Müthing-Team

CHER CLIENT,

Vous trouverez sur les pages suivantes une description complète des composants de votre broyeur Müthing MU-M 600 VARIO. Nous vous invitons à identifier exactement les pièces de rechange requises à l'aide de ce document et de les commander en indiquant le n° de référence de pièces de rechange. N'hésitez pas à nous contacter si vous avez besoin d'aide ou d'informations complémentaires.

Merci beaucoup – Votre équipe Müthing

DEAR CUSTOMER,

The following pages offer a complete overview of the components in your Müthing MU-M 600 VARIO mulcher. We are providing you with this document so that you can identify exactly the spare parts you require and order them using the spare part numbers listed. Should you need any assistance or further information, please contact us.

Kind regards - Your Müthing team

ESTIMADO CLIENTE,

En las siguientes páginas ponemos a su disposición una relación completa de los componentes de su trituradora MU-M 600 VARIO de Müthing. Le rogamos que con ayuda de este listado identifique las piezas de repuesto necesarias y las encargue con su correspondiente número de repuesto. No dude en ponerse en contacto con nosotros para solicitar ayuda o información ampliada.

Muchas gracias - Su equipo Müthing



Beachten Sie immer die Sicherheitshinweise der Betriebsanleitung !

Always follow the safety instructions in the operating manual.

Veuillez toujours tenir compte des consignes de sécurité figurant dans le manuel d'utilisation !

Observe siempre las indicaciones de seguridad de las instrucciones de servicio !

DIE HAUPTBAUGRUPPEN SIND:

1. Dreipunktanbaubock
2. Mulchergehäuse links und rechts mit Schutzlamellen, hinterem Gummischutz und Gleitkufen
3. Rotoren mit Lagerung, Werkzeughaltern und Werkzeugen
4. Stützräder mit Lagerung
5. Getriebe
6. Gelenkwellen (Explosionszeichnung)
7. Keilriemenantrieb links und rechts mit Keilriemenschutzhaube
8. Zubehör

THE MAIN COMPONENTS ARE:

1. Three-point headstock
2. Mulcher housing left and right with protective strips, rear rubber protector and skids
3. Rotors with mount, tools and tool holders
4. Support wheels with mount
5. Gear box
6. PTO shafts (exploded view)
7. V-belt drive left and right with V-belt guard
8. Accessories

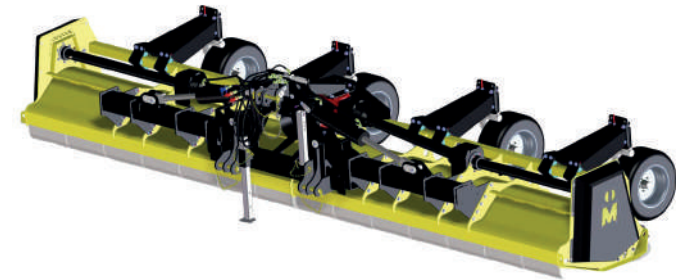

LES GROUPES PRINCIPAUX SONT:

1. Attelage trois points
2. Carter du broyeur gauche et à droite avec lamelles de protection, protection en caoutchouc à l'arrière et patins de glissement
3. Rotors équilibré avec supports d'outils et outils
4. Roues d'appui avec suspension
5. Système d'entraînement
6. Des Arbres de transmission (vue éclatée)
7. Transmission par courroie trapézoïdale gauche et à droite avec capot de protection
8. Accessoires

LOS GRUPOS CONSTRUCTIVOS PRINCIPALES SON:

1. Soporte de tres apoyos
2. Carcasa de la trituradora izquierda y derecha con placas de protección, protección trasera de goma y patines
3. Rotores con cojinete, herramientas y portaherramientas
4. Ruedas de apoyo con cojinete
5. Cambio
6. Árbol de transmisión (plano explosionado)
7. Accionamiento por correa trapezoidal izquierda y derecha con cubierta protectora de la correa
8. Accesorio

| Hauptbaugruppe Schlegelmulcher Baureihe MU-M 600 VARIO
| Main assembly of the MU-M 600 VARIO flail mulcher
| Groupe principal broyeur à marteaux série MU-M 600 VARIO
| Grupo constructivo desbrozadora serie MU-M 600 VARIO

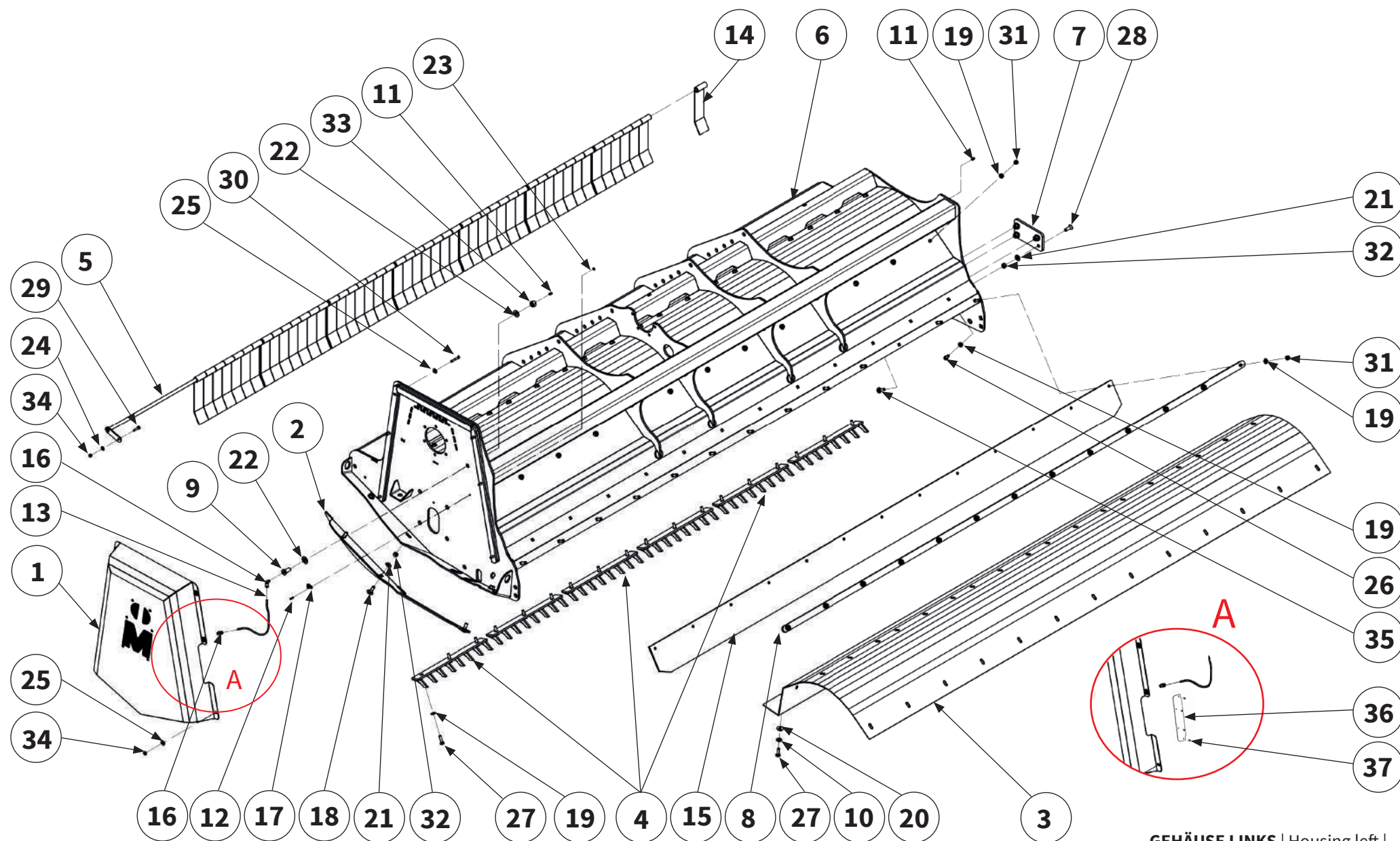

Pos.-Nr. No. Numéro Número	Ersatzteilnummer Manufacturer part number Numéro d'article du fabricant Número de pieza del fabricante		DE Bezeichnung	EN Designation	FR Désignation	ES Designación
	Anzahl quantity quantité número					
	MU-M 600					
1	MU0202437 1	Schutz- abdeckung	protective cover	Recouvrement de protec- tion	Cubierta protectora	
2	MU0606804 1	Verschleißkufe links	wear runner left	Patin d'usure á gauche	Cuchilla de desgaste izquierda	
3	MU0609331 1	Verschleißeinlage	wear insert	Blindage	Junta de desgaste	
4	MU0800171 6	Gegenschneide 400	chopping bars	Lame hache-paille courte	Listón de corte de paja corto	
5	MUM00668 1	Pendelwelle	swing shaft	Arbre oscillant	Eje del péndulo	
6	MU0807688 1	Gehäuse links	housing left	Caisson á gauche	Caja izquierda	
7	MU0904714 1	Verschleißblech	wear plate	Plaque d` usure	Placa de desgaste	
8	MU0911749 1	Klemmleiste	support plate	Tôle de support	Chapa de retención	
9	MU1200454 1	Schraube	bolt	Vis	Tornillo	
10	MUNSKL10 15	Scheibe	washer	Disque	Arandela	
11	H1 M08x1 2	Schmiernippel	lubricating nipple	Nipple de graissage	Engrasador	
12	MUMG0004 1	Blindniet	pop rivet	Rivet aveugle	Remache ciego	
13	MULI0005 0,43 m	Schmierleitung	lubrication line	Conduite de graissage	Tubería de engrase	

Pos.-Nr. No. Número	Ersatzteilnummer Manufacturer part number Numéro d'article du fabricant Número de pieza del fabricante		DE Bezeichnung	EN Designation	FR Désignation	ES Designación
	Anzahl quantity quantité número					
	MU-M 600					
14	MAX00098-1 49		Pendelklappen	flap with swing protection	Volvet de protection	Tapa protecto del púendolo
15	PO.300 3,05 m		Schutzgummi	guard	Protection	Protección
16	MULI0006 2		Winkelverbinder	elbow connector	Connecteur d'angle	Conector en ángulo
17	MUMG0005 1		Schelle mit Gummi	clamp	Collier	Abrazadera
18	MU980320 3		Schraube	bolt	Vis	Tornillo
19	MU980202 93		Scheibe	washer	Disque	Arandela
20	MU0099950 15		Scheibe	washer	Disque	Arandela
21	MU980302 7		Scheibe	washer	Disque	Arandela
22	MU980402 2		Scheibe	washer	Disque	Arandela
23	MU980006 1		Scheibe	washer	Disque	Arandela
24	MU0099999 1		Scheibe	washer	Disque	Arandela
25	MU0099951 9		Scheibe	washer	Disque	Arandela

Pos.-Nr. No. Numéro Número	Ersatzteilnummer Manufacturer part number Numéro d'article du fabricant Número de pieza del fabricante	DE Bezeichnung	EN Designation	FR Désignation	ES Designación
	Anzahl quantity quantité número				
	MU-M 600				
26	MU980208 31	Schraube	bolt	Vis	Tornillo
27	MU980222 33	Schraube	bolt	Vis	Tornillo
28	MU980339 4	Schraube	bolt	Vis	Tornillo
29	MU0099908 1	Schraube	bolt	Vis	Tornillo
30	MU980116 3	Schraube	bolt	Vis	Tornillo
31	MU980201 44	Mutter	nut	Écrou	Tuerca
32	MU980301 7	Mutter	nut	Écrou	Tuerca
33	MU980401 1	Mutter	nut	Écrou	Tuerca
34	MU0099961 7	Mutter	nut	Écrou	Tuerca
35	MU980250 13	Schraube	bolt	Vis	Tornillo
36	00032156 1	Verschußblech	sealing sheet	Tôle de fermeture	Chapa de cierre
37	00001125 4	Blindniet	pop rivet	Rivet aveugle	Remache ciego

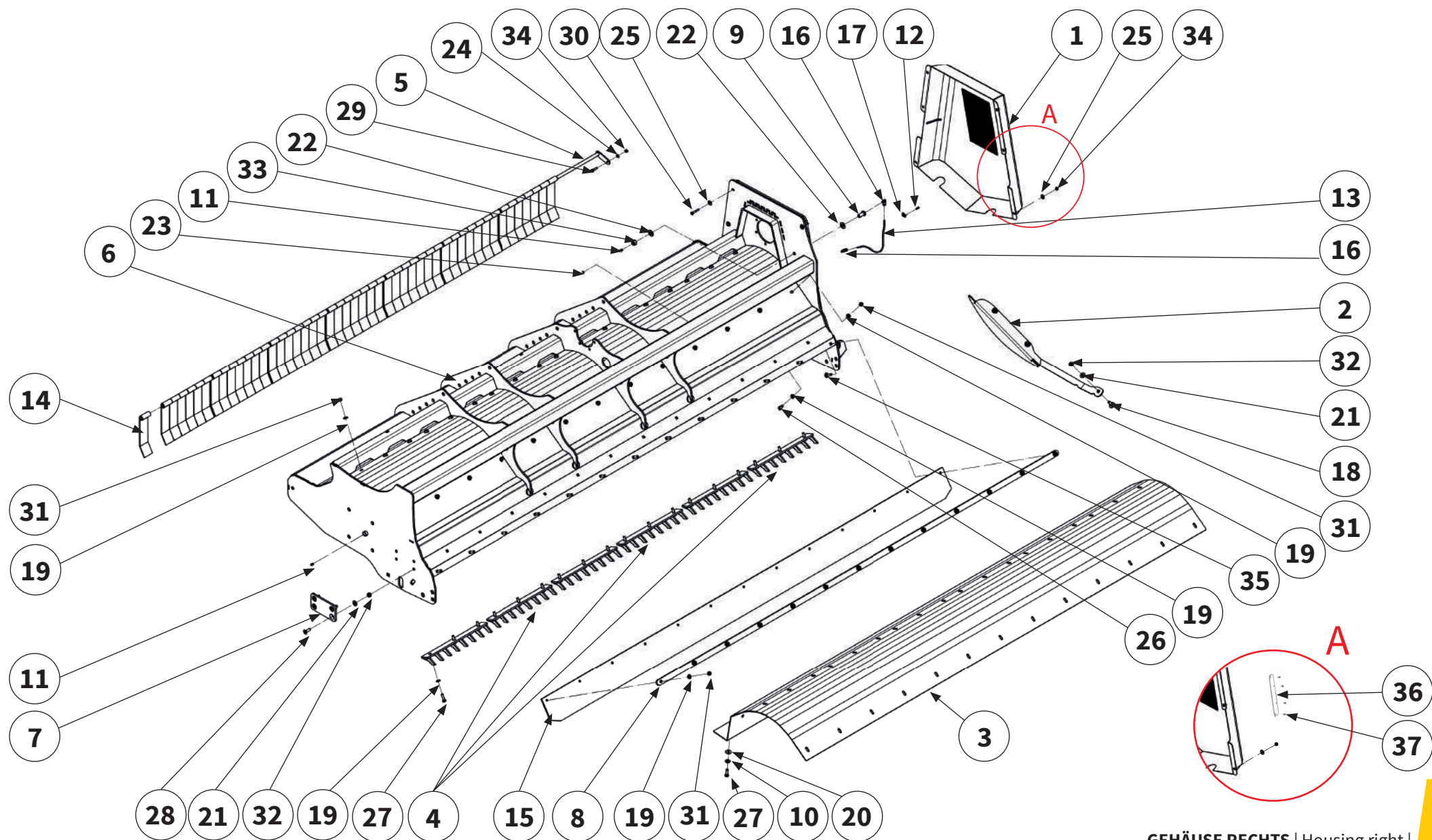

Pos.-Nr. No. Numéro Número	Ersatzteilnummer Manufacturer part number Numéro d'article du fabricant Número de pieza del fabricante		DE Bezeichnung	EN Designation	FR Désignation	ES Designación
	Anzahl quantity quantité número					
	MU-M 600					
1	MU0202999 1	Schutz- abdeckung	protective cover	Recouvrement de protec- tion	Cubierta protectora	
2	MU0606806 1	Verschleißkufe rechts	wear runner right	Patin d'usure á droite	Cuchilla de desgaste derecho	
3	MU0609331 1	Verschleißeinlage	wear insert	Blindage	Junta de desgaste	
4	MU0800171 6	Gegenschneide 400	chopping bars	Lame hache-paille courte	Listón de corte de paja corto	
5	MUM00668 1	Pendelwelle	swing shaft	Arbre oscillant	Eje del péndulo	
6	MU0807690 1	Gehäuse rechts	housing right	Caisson á droite	Caja derecho	
7	MU0904714 1	Verschleißblech	wear plate	Plaque d'usure	Placa de desgaste	
8	MU0911749 1	Halteeisen	support plate	Tôle de support	Chapa de retención	
9	MU1200454 1	Schraube	bolt	Vis	Tornillo	
10	MUNSKL10 15	Scheibe	washer	Disque	Arandela	
11	H1 M08x1 2	Schmiernippel	lubricating nipple	Nipple de graissage	Engrasador	
12	MUMG0004 1	Blindniet	pop rivet	Rivet aveugle	Remache ciego	
13	MULI0005 0,43 m	Schmierleitung	lubrication line	Conduite de graissage	Tubería de engrase	

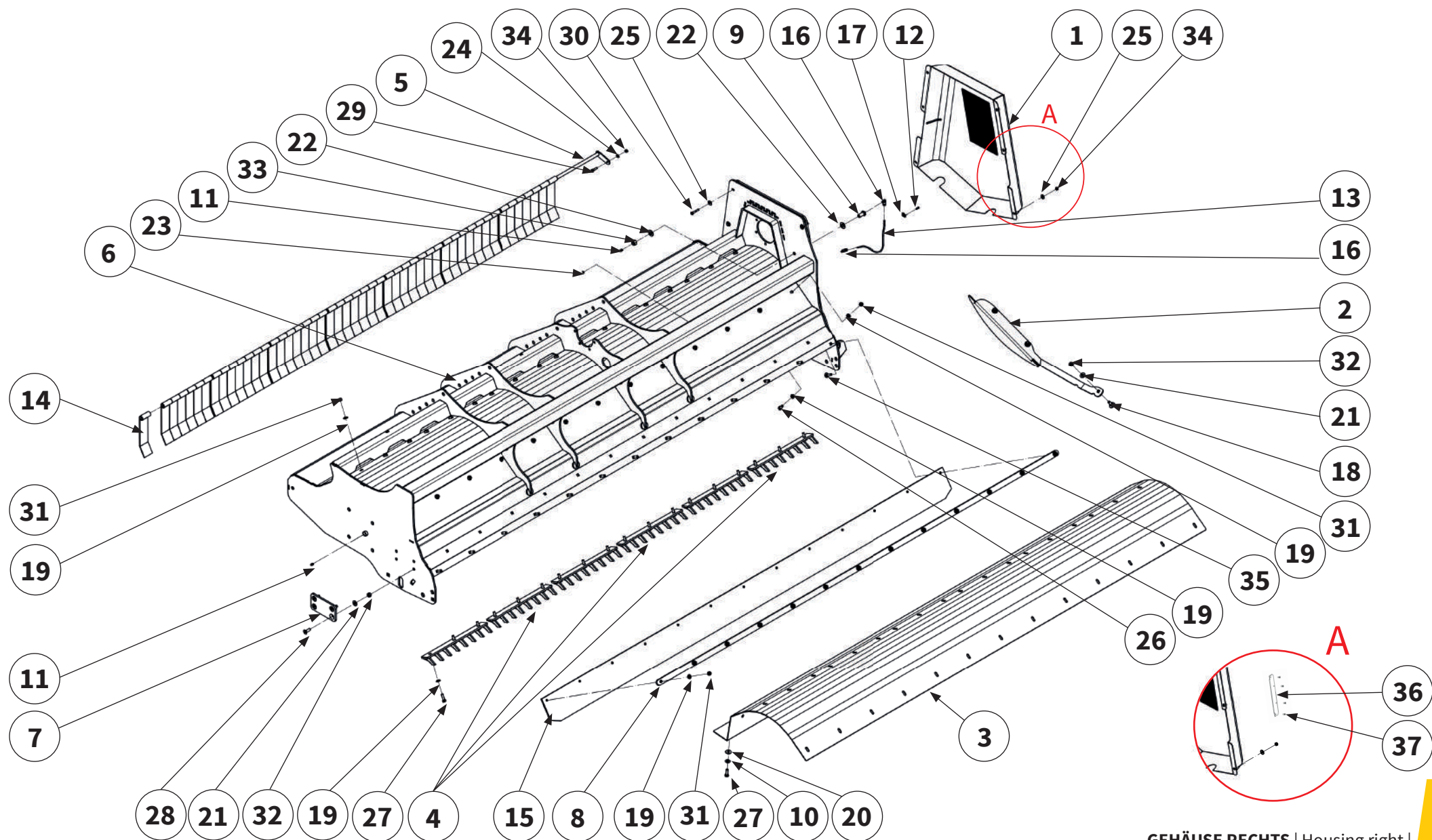

Pos.-Nr. No. Numéro Número	Ersatzteilnummer Manufacturer part number Numéro d'article du fabricant Número de pieza del fabricante	DE Bezeichnung	EN Designation	FR Désignation	ES Designación
	Anzahl quantity quantité número				
	MU-M 600				
14	MAX000098-1 49	Pendelklappen	flap with swing protection	Volvet de protection	Tapa protecto del púendolo
15	PO.300 3,05 m	Schutzgummi	guard	Protection	Protección
16	MULI0006 2	Winkelverbinder	elbow connector	connecteur d'angle	conector en ángulo
17	MUMG0005 1	Schelle mit Gummi	clamp	Collier	Abrazadera
18	MU980320 3	Schraube	bolt	Vis	Tornillo
19	MU980202 93	Scheibe	washer	Disque	Arandela
20	MU0099950 15	Scheibe	washer	Disque	Arandela
21	MU980302 7	Scheibe	washer	Disque	Arandela
22	MU980402 2	Scheibe	washer	Disque	Arandela
23	MU980006 1	Scheibe	washer	Disque	Arandela
24	MU0099999 1	Scheibe	washer	Disque	Arandela
25	MU0099951 9	Scheibe	washer	Disque	Arandela

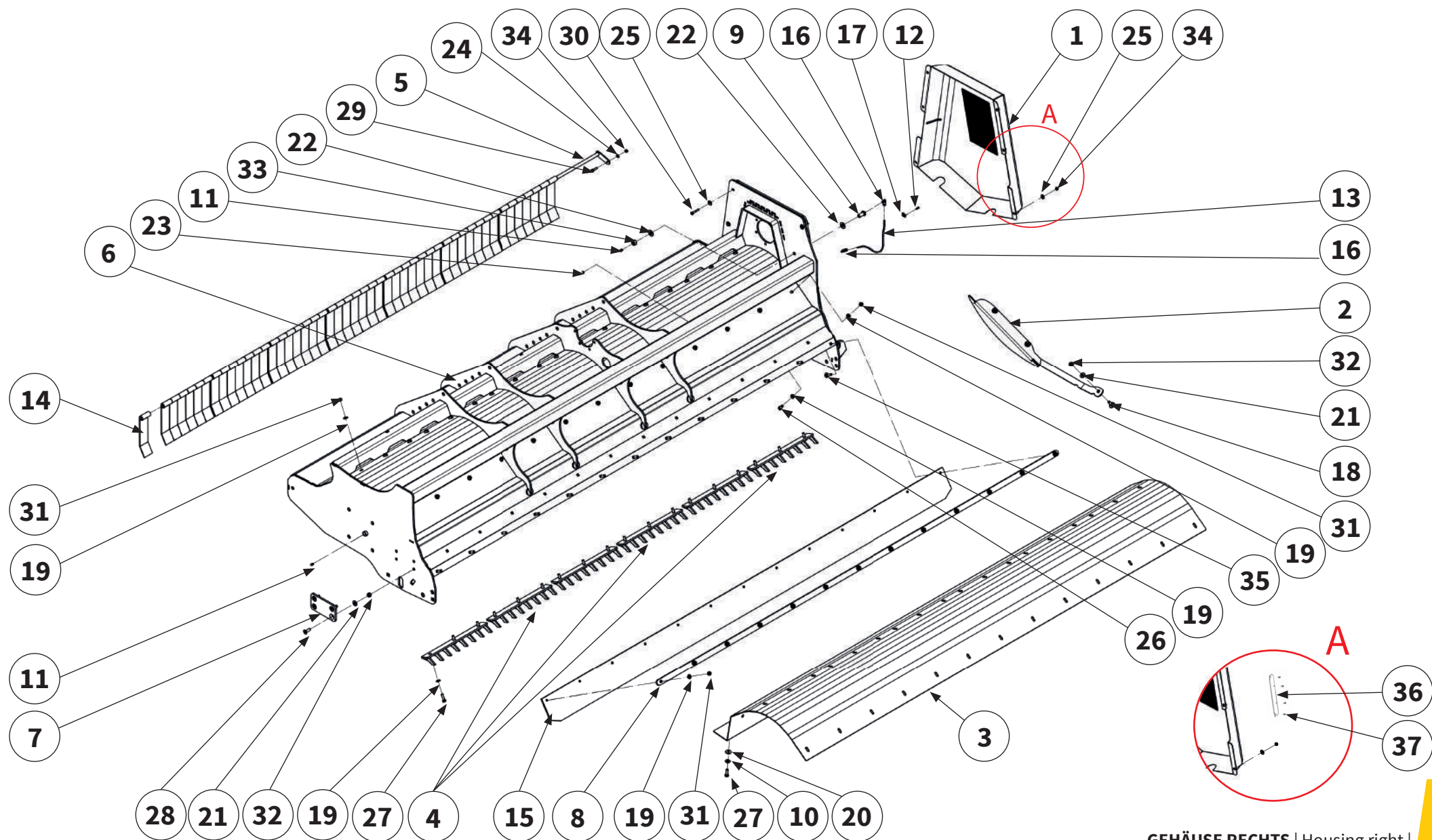

Pos.-Nr. No. Numéro Número	Ersatzteilnummer Manufacturer part number Numéro d'article du fabricant Número de pieza del fabricante	DE Bezeichnung	EN Designation	FR Désignation	ES Designación
	Anzahl quantity quantité número				
	MU-M 600				
26	MU980208 31	Schraube	bolt	Vis	Tornillo
27	MU980222 33	Schraube	bolt	Vis	Tornillo
28	MU980339 4	Schraube	bolt	Vis	Tornillo
29	MU0099908 1	Schraube	bolt	Vis	Tornillo
30	MU980116 3	Schraube	bolt	Vis	Tornillo
31	MU980201 44	Mutter	nut	Écrou	Tuerca
32	MU980301 7	Mutter	nut	Écrou	Tuerca
33	MU980401 1	Mutter	nut	Écrou	Tuerca
34	MU0099961 7	Mutter	nut	Écrou	Tuerca
35	MU980250 13	Schraube	bolt	Vis	Tornillo
36	00032156 1	Verschlußblech	sealing sheet	Tôle de fermeture	Chapa de cierre
37	00001125 4	Blindniet	pop rivet	Rivet aveugle	Remache ciego

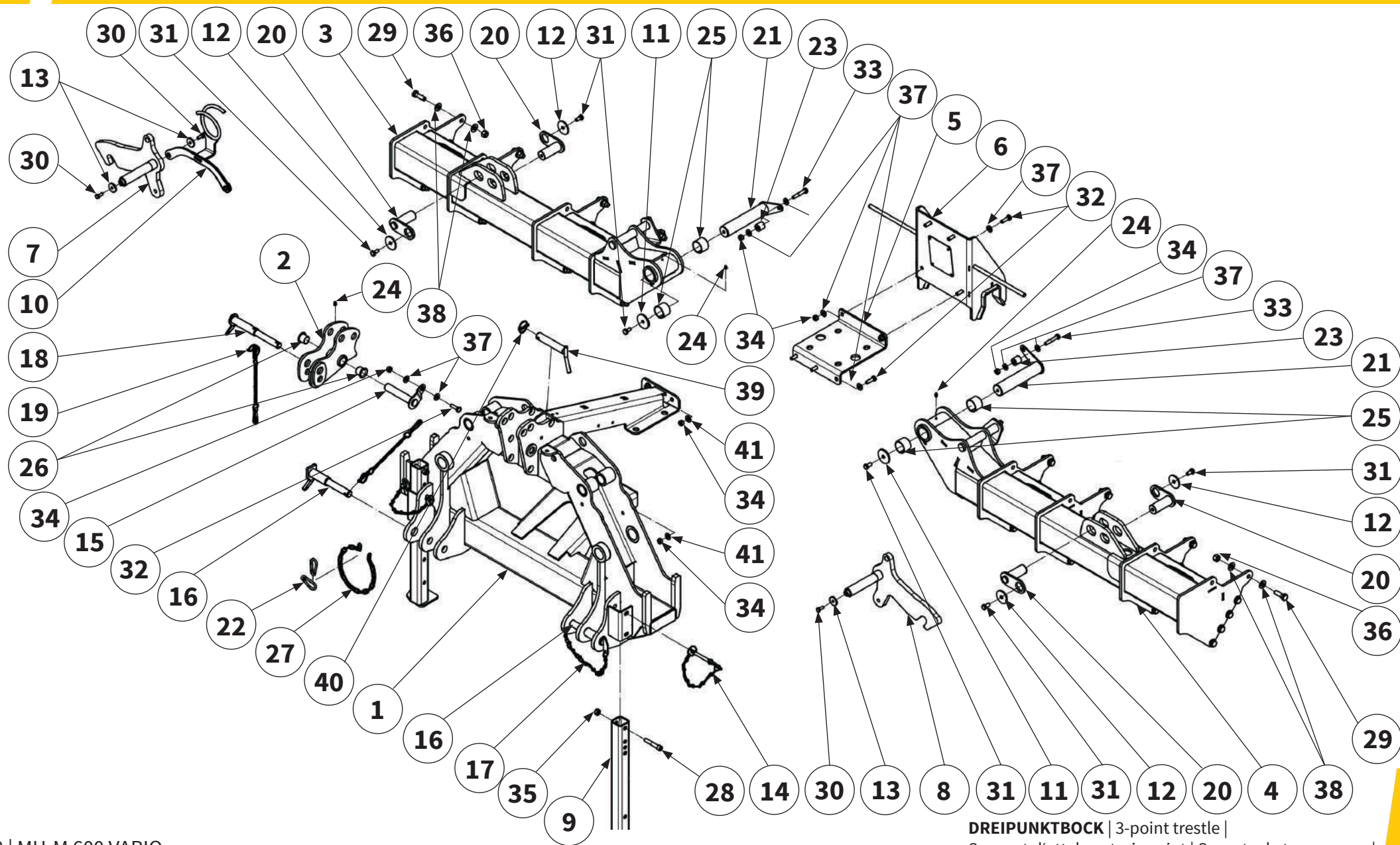

DREIPUNKTBOCK | 3-point trestle |
 Support d'attelage trois point | Soporte de tres apoyos |

Pos.-Nr. No. Numéro Número	Ersatzteilnummer Manufacturer part number Numéro d'article du fabricant Número de pieza del fabricante	DE Bezeichnung	EN Designation	FR Désignation	ES Designación
	Anzahl quantity quantité número				
	MU-M 600				
1	MU0804560 1	Dreipunktbock	3-point trestle	Support d'attelage trois point	Soporte de tres apoyos
2	MU0802833 1	Oberlenkeraufnahme	upper link receiver	Logement du bras supérieur	Alojamiento del brazo superior
3	MU0802826 1	Tragarm rechts	support arm	Bras porteur	Brazo portante
4	MU0802824 1	Tragarm links	support arm	Bras porteur	Brazo portante
5	MU0603827 1	Getriebekonsole	transmission console	Console de transmission	Consola del cambio
6	MU0204222 1	Gehäusehalterung	housing holder	Fixation de carter	Soporte de la caja
7	MU0802828 1	Fanghaken rechts	arrester hook	Crochet	Gancho de retención
8	MU0802830 1	Fanghaken links	arrester hook	Crochet	Gancho de retención
9	MUM01059 1	Abstellstütze	support leg	Béquille de stationnement	Pie de apoyo
10	MU0807830 1	Schlauchführung	hose guide	Guide de tuyau	Guía de la manguera
11	MU0600405 2	Scheibe	washer	Disque	Arandela
12	MU0901857 4	Scheibe	washer	Disque	Arandela
13	MU0902223 4	Scheibe	washer	Disque	Arandela
14	MUM03001 2	Bolzen mit Kette	Bolt with chain	Boulons à chaîne	Perno con Cadena

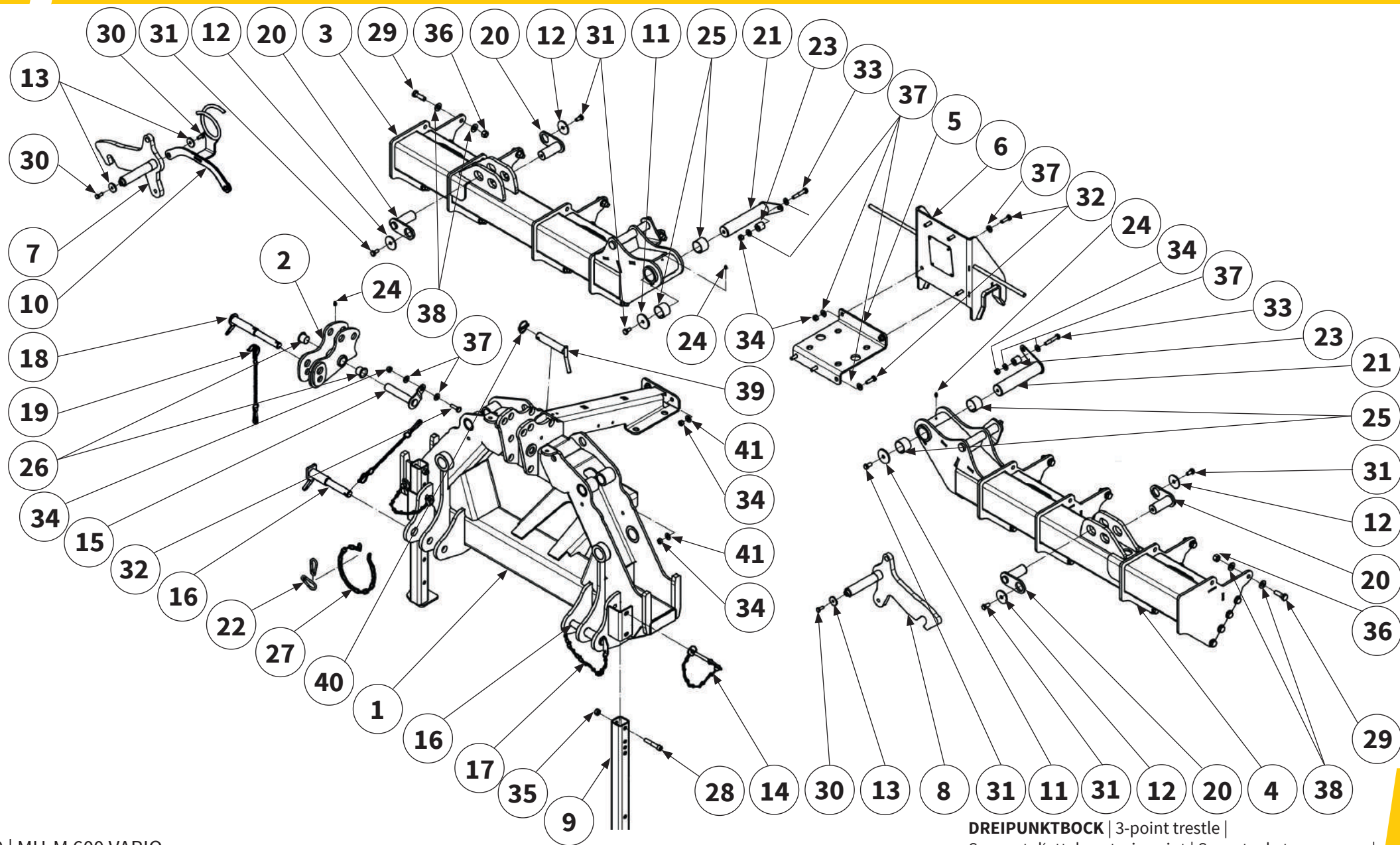

DREIPUNKTBOCK | 3-point trestle |
Support d'attelage trois point | Soporte de tres apoyos |

Pos.-Nr. No. Numéro Número	Ersatzteilnummer Manufacturer part number Numéro d'article du fabricant Número de pieza del fabricante	DE Bezeichnung	EN Designation	FR Désignation	ES Designación
	Anzahl quantity quantité número				
	MU-M 600				
15	MU1200932 1	Laschenbolzen	pin	Axe	Perno
16	MU1202733 2	Unterlenkerbolzen	pin	Axe	Perno
17	MU2500106 2	Kette kpl.	chain	Chaîne	Cadena
18	MU1202764 1	Oberlenkerbolzen	pin	Axe	Perno
19	MU2500107 1	Kette kpl.	chain	Chaîne	Cadena
20	MU1200791 4	Laschenbolzen	pin	Axe	Perno
21	MU1200936 2	Laschenbolzen	pin	Axe	Perno
22	MUMG0007 2	Karabinerhaken	securing hook	Crochet de sécurité	Gancho de retención
23	MU1100443 2	Distanzbuchse	spacer ring	Bague de distance	anillo distanciador
24	H1 M08x1 3	Schmiernippel	lubricating nipple	Nipple de graissage	Engrasador
25	MU0211111 4	Gleitlager	sleeve bearing	Palier lisse	Cojinete de deslizamiento
26	MU4000026 2	Gleitlager mit Bund	sleeve bearing	Palier lisse	Cojinete de deslizamiento
27	MUMG0011 1	Kette	Chain	Chaîne	Cadena
28	MU980512 2	Schraube	bolt	Vis	Tornillo

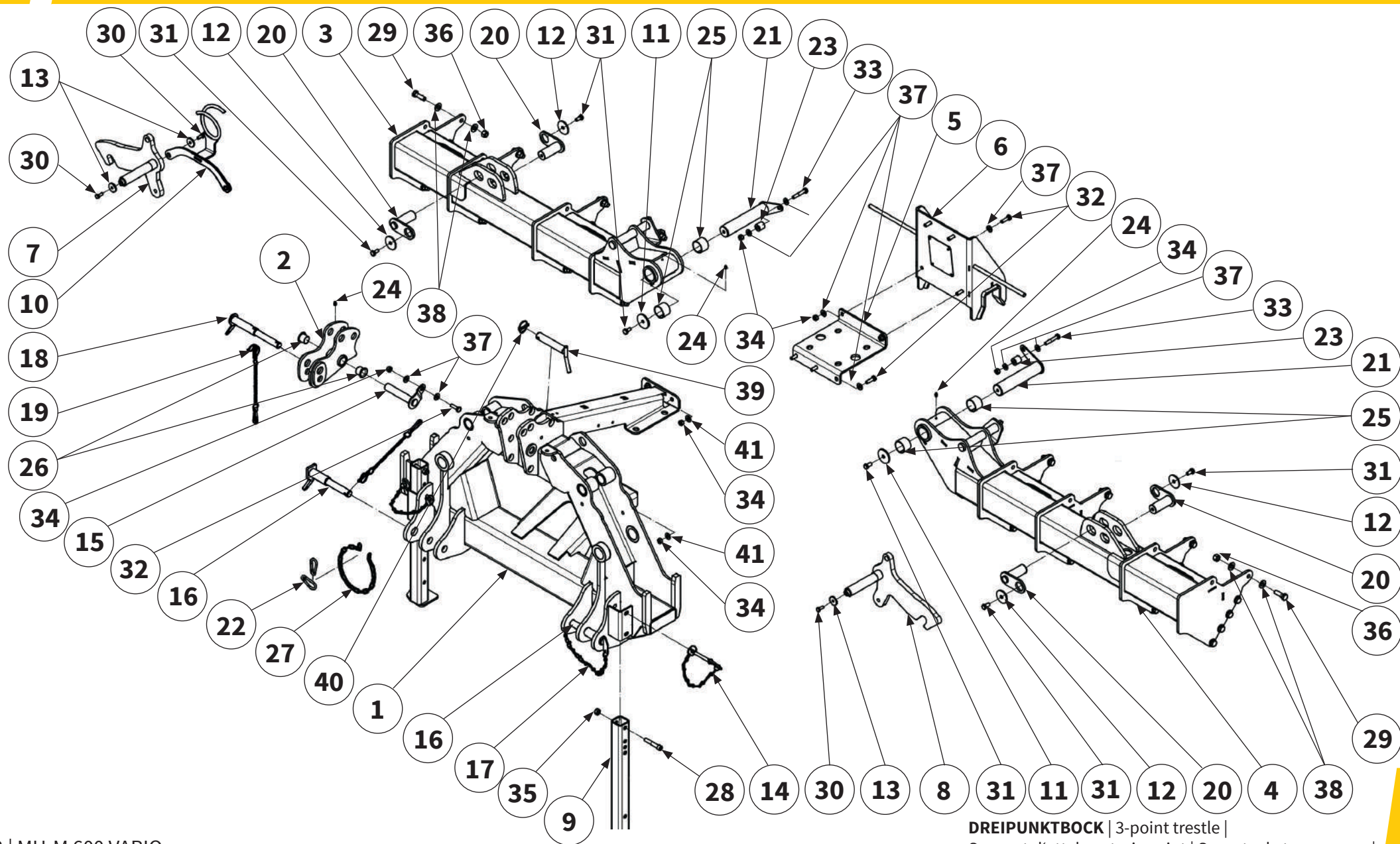

DREIPUNKTBOCK | 3-point trestle |
 Support d'attelage trois point | Soporte de tres apoyos |

Pos.-Nr. No. Numéro Número	Ersatzteilnummer Manufacturer part number Numéro d'article du fabricant Número de pieza del fabricante	DE Bezeichnung	EN Designation	FR Désignation	ES Designación
	Anzahl quantity quantité número				
	MU-M 600				
29	MU3001910 40	Schraube	bolt	Vis	Tornillo
30	MU980208 4	Schraube	bolt	Vis	Tornillo
31	MU980341 6	Schraube	bolt	Vis	Tornillo
32	MU980328 10	Schraube	bolt	Vis	Tornillo
33	MU980337 2	Schraube	bolt	Vis	Tornillo
34	MU980301 12	Mutter	nut	Écrou	Tuerca
35	MU980501 2	Mutter	nut	Écrou	Tuerca
36	MU980401 40	Mutter	nut	Écrou	Tuerca
37	MU980302 17	Scheibe	washer	Disque	Arandela
38	MU980402 80	Scheibe	washer	Disque	Arandela
39	MU1200165 1	Griffbolzen	pin	Axe	Perno
40	DIN11023-09040 1	Klappstecker	lynch pin	Esse d'essieu	Pasador abatible
41	MUNSKL12 7	Scheibe	washer	Disque	Arandela

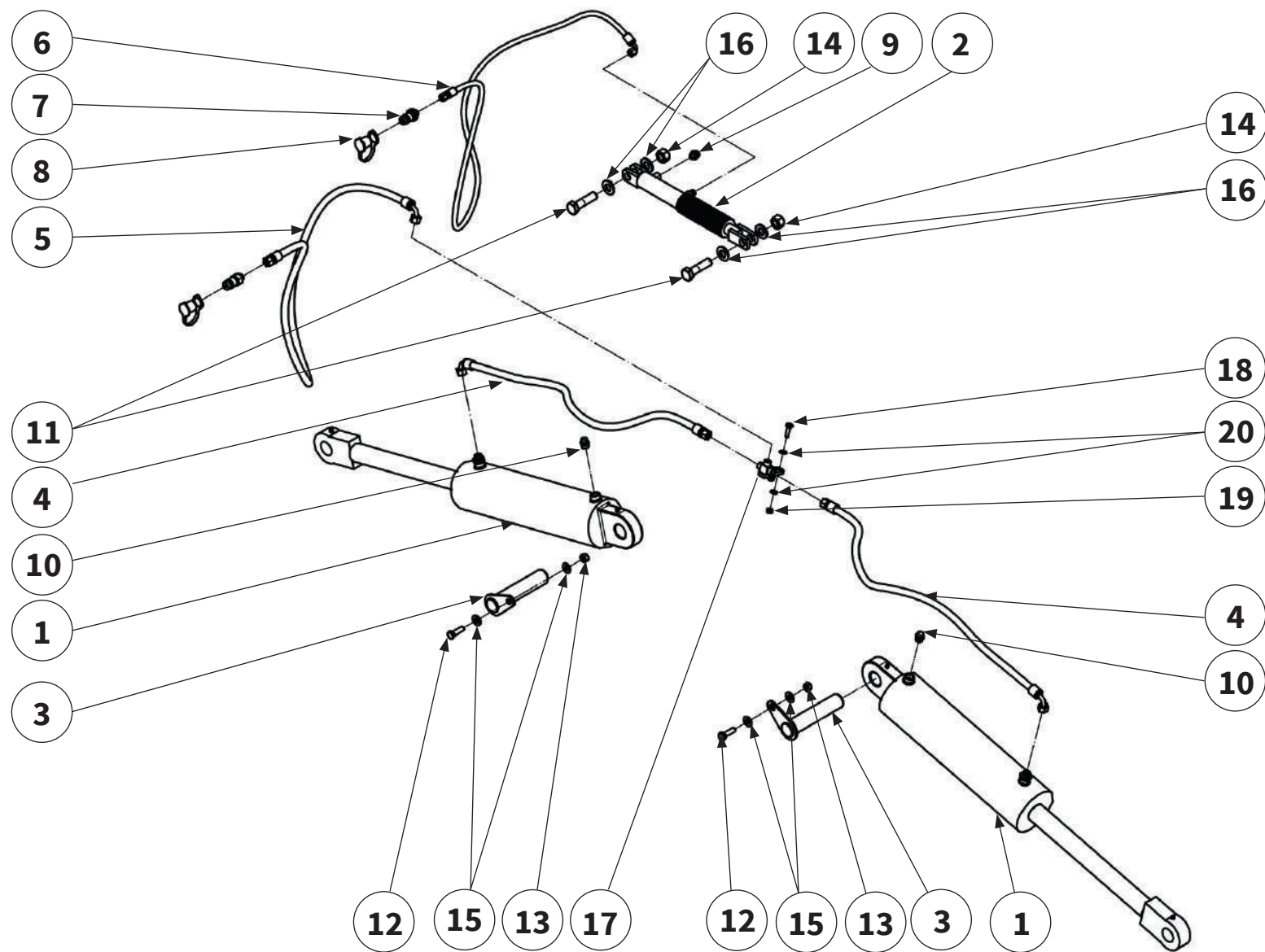

Pos.-Nr. No. Numéro Número	Ersatzteilnummer Manufacturer part number Numéro d'article du fabricant Número de pieza del fabricante		DE Bezeichnung	EN Designation	FR Désignation	ES Designación
	Anzahl quantity quantité número					
	MU-M 600					
1	MU0300288 2	Zylinder kpl.	hydraulic cylinder	Vérin hydraulique	Cilindro hidráulico	
2	MU0300309 1	Zylinder kpl.	hydraulic cylinder	Vérin hydraulique	Cilindro hidráulico	
3	MU1200939 2	Laschenbolzen	pin	Axe	Perno	
4	MU6200098 2	Hydraulikschlauch kpl.	hydraulic hose	Tuyau hydraulique	Tubo flexible hidráulico	
5	MU6200247 1	Hydraulikschlauch kpl.	hydraulic hose	Tuyau hydraulique	Tubo flexible hidráulico	
6	MU6200426 1	Hydraulikschlauch kpl.	hydraulic hose	Tuyau hydraulique	Tubo flexible hidráulico	
7	MHS-060807 1	Kupplungsstecker	Coupling plug	Fiche d'accouplement	Enchufe de acoplamiento	
8	MKF-3427 1	Staubschutzkappe	dust cap	Couvercle anti-poussière	Caperuza guardapolvo	
9	MU5100173 1	Entlüftungsschraube	vent screw	Vis de purge d'air	Tornillo de purga de aire	
10	MU5100174 2	Entlüftungsschraube	vent screw	Vis de purge d'air	Tornillo de purga de aire	
11	MU3001999 2	Schraube	bolt	Vis	Tornillo	
12	MU980328 2	Schraube	bolt	Vis	Tornillo	
13	MU980301 2	Mutter	nut	Écrou	Tuerca	
14	MU0099959 2	Mutter	nut	Écrou	Tuerca	

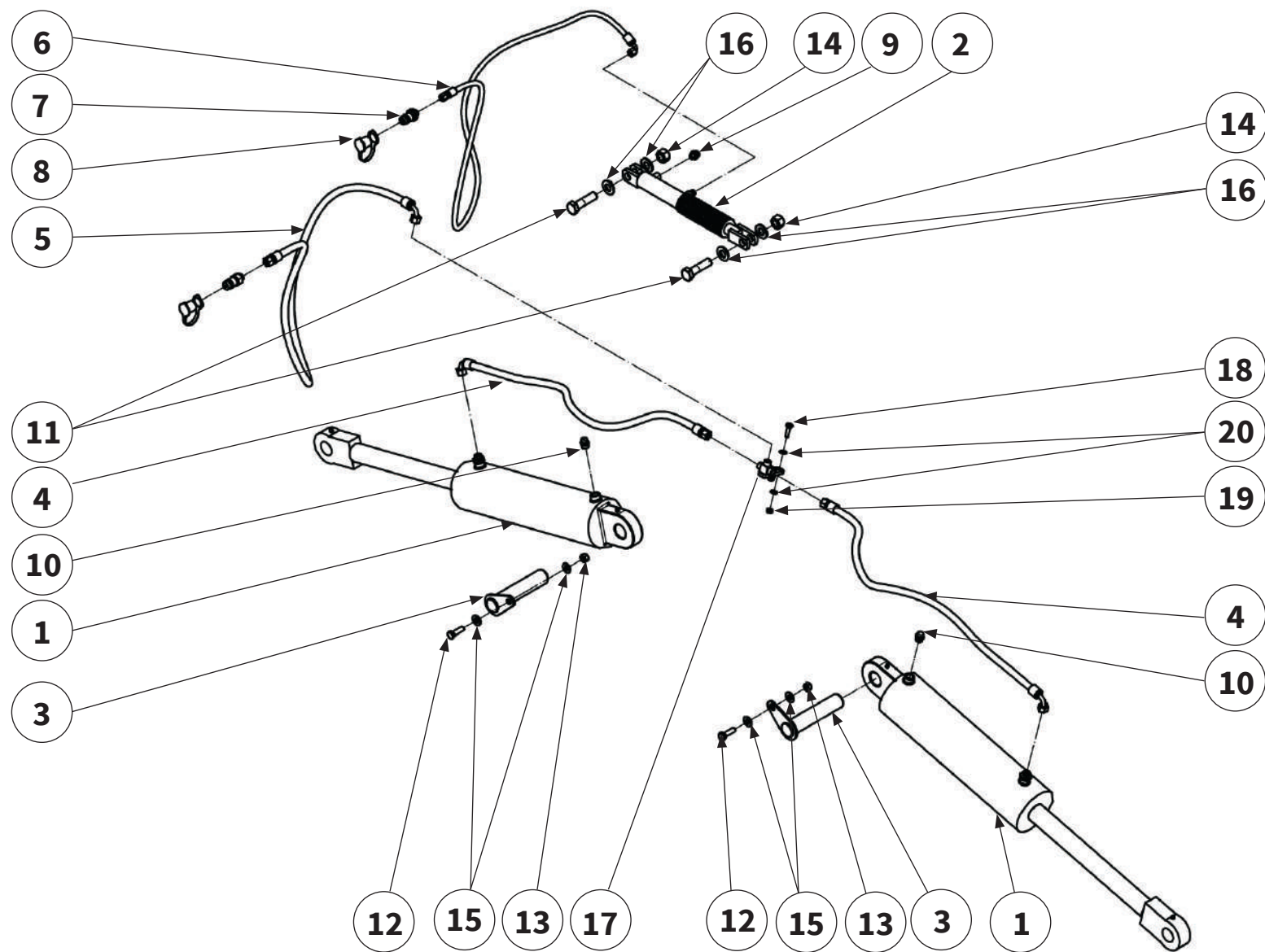

Pos.-Nr. No. Numéro Número	Ersatzteilnummer Manufacturer part number Numéro d'article du fabricant Número de pieza del fabricante	DE Bezeichnung	EN Designation	FR Désignation	ES Designación
	Anzahl quantity quantité número				
	MU-M 600				
15	MU980302 4	Scheibe	washer	Disque	Arandela
16	MU980505 4	Scheibe	washer	Disque	Arandela
17	MU0804702 1	Verteilerplatte	Distributor plate	Plaque de distribution	Placa de distribución
18	MU0099908 2	Schraube	bolt	Vis	Tornillo
19	MU0099961 2	Mutter	nut	Écrou	Tuerca
20	MU0099999 4	Scheibe	washer	Disque	Arandela



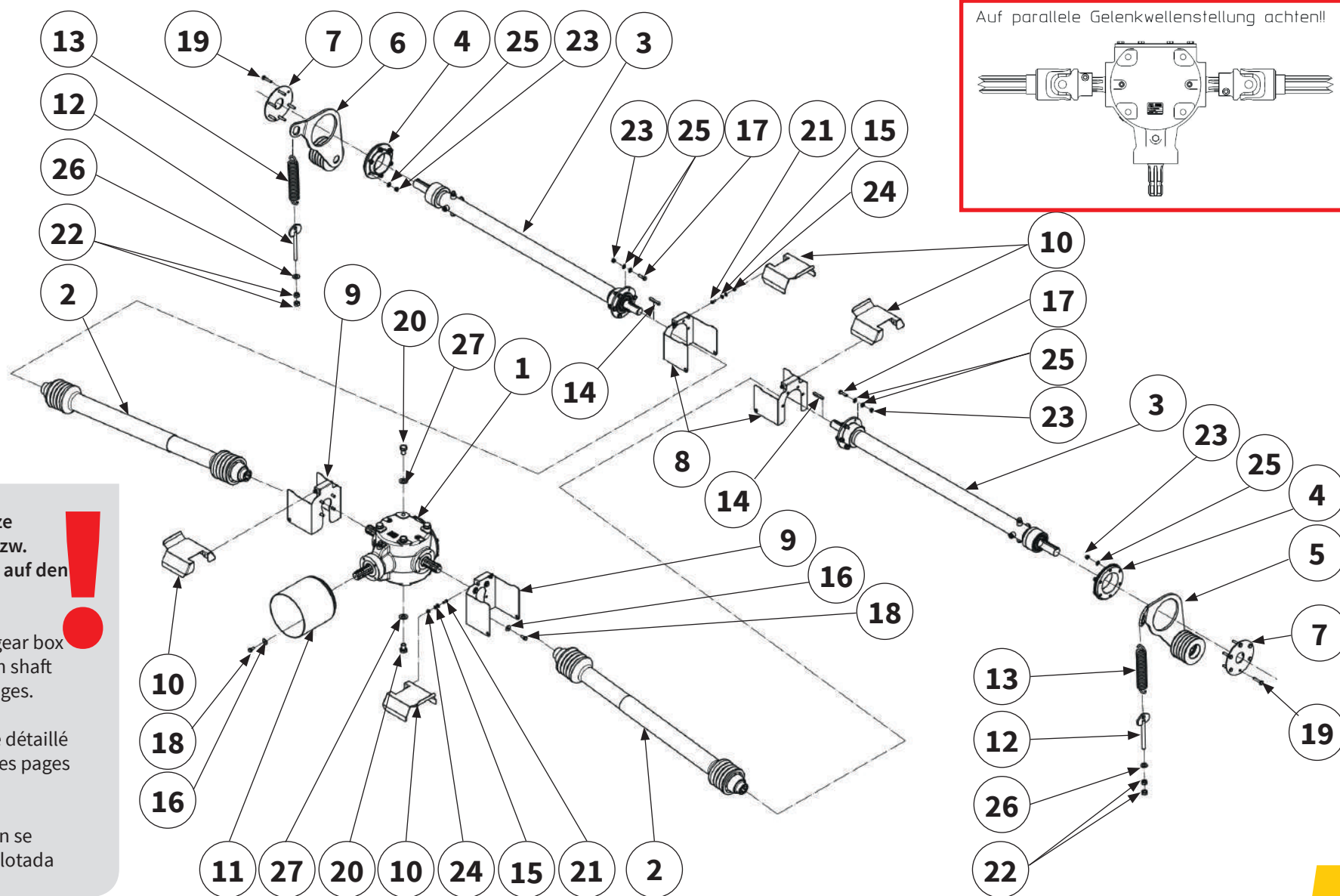

Eine detaillierte Explosionskizze des Getriebes und der Gelenk- bzw. Verlängerungswellen finden Sie auf den folgenden Seiten.

A detailed exploded view of the gear box and of the cardan - and extension shaft can be found on the following pages.

Vous trouverez un schéma éclaté détaillé du Système d'entraînement sur les pages suivantes.

En las siguientes páginas también se incluye un diagrama de vista explotada de la transmisión.

Pos.-Nr. No. Numéro Número	Ersatzteilnummer Manufacturer part number Numéro d'article du fabricant Número de pieza del fabricante	DE Bezeichnung	EN Designation	FR Désignation	ES Designación
	Anzahl quantity quantité número				
	MU-M 600				
1	MU6800769 1	Getriebe	gear box	Système d'entraînement	Cambio
2	MU6800773 2	Gelenkwelle	cardan shaft	Arbre de transmissio	Árbol de transmisión
3	00007420 2	Verlängerungswelle	extension shaft	Arbre de rallonge	Eje de prolongación
4	MUM00680 2	Lagerbuchse	bearing bush	Coussinet	Casquillo de cojinete
5	MU0200019 1	Riemenspanner links	belt tensioner	Tendeur de courroie	Tensor de correa
6	MU0204039 1	Riemenspanner rechts	belt tensioner	Tendeur de courroie	Tensor de correa
7	MUM00689 2	Haltescheibe	washer	Disque	Arandela
8	MU0803942 2	Schutzblech	protective cover	Recouvrement de protection	Cubierta protectora
9	MU0803944 2	Schutzblech	protective cover	Recouvrement de protection	Cubierta protectora
10	MU0803946 4	Schutzkappe	protective cap	Capuchon de protection	Cubierta protectora
11	00003295 1	Schutztopf	protective pot	Barillet de protection	Tapa de protección
12	MAX00062 2	Zugstange	tie rod	Barre de traction	Barra de tracción
13	MU980912 2	Zugfeder	tension spring	Ressort de traction	Resorte de tracción
14	00005731 2	Passfeder	parallel key	Clavette	Chaveta de ajuste

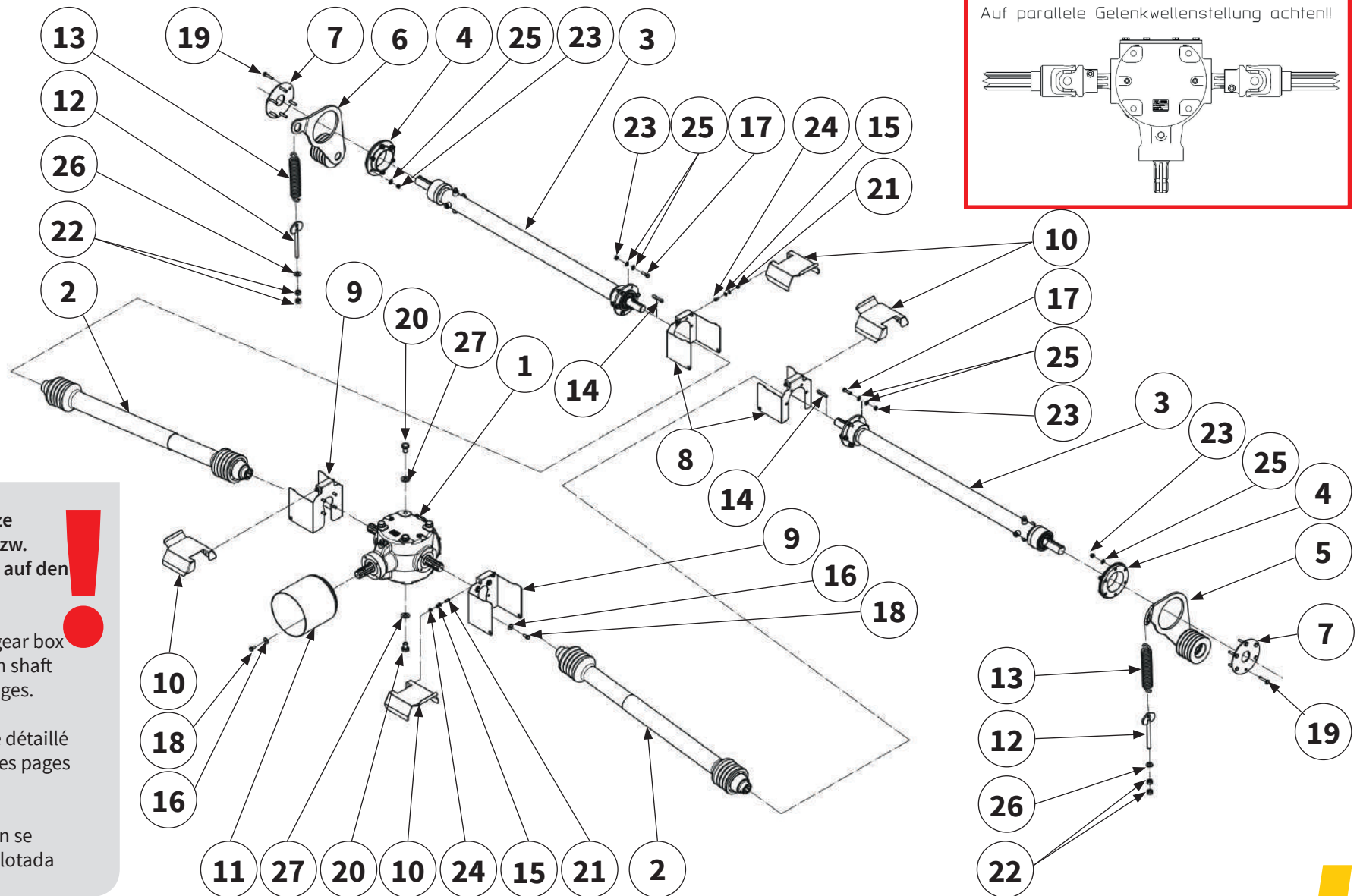

Eine detaillierte Explosionskizze des Getriebes und der Gelenk- bzw. Verlängerungswellen finden Sie auf den folgenden Seiten.

A detailed exploded view of the gear box and of the cardan - and extension shaft can be found on the following pages.

Vous trouverez un schéma éclaté détaillé du Système d'entraînement sur les pages suivantes.

En las siguientes páginas también se incluye un diagrama de vista explotada de la transmisión.

Pos.-Nr. No. Numéro Número	Ersatzteilnummer Manufacturer part number Numéro d'article du fabricant Número de pieza del fabricante	DE Bezeichnung	EN Designation	FR Désignation	ES Designación
	Anzahl quantity quantité número				
	MU-M 600				
15	MU0099999 16	Scheibe	washer	Disque	Arandela
16	MU0099950 12	Scheibe	washer	Disque	Arandela
17	MU980229 12	Schraube	bolt	Vis	Tornillo
18	MU980208 12	Schraube	bolt	Vis	Tornillo
19	MU980219 12	Schraube	bolt	Vis	Tornillo
20	MU980520 8	Schraube	bolt	Vis	Tornillo
21	MU980115 8	Schraube	bolt	Vis	Tornillo
22	MU980400 4	Mutter	nut	Écrou	Tuerca
23	MU980201 24	Mutter	nut	Écrou	Tuerca
24	MU0099961 8	Mutter	nut	Écrou	Tuerca
25	MU980202 36	Scheibe	washer	Disque	Arandela
26	MU980402 2	Scheibe	washer	Disque	Arandela
27	MU980505 8	Scheibe	washer	Disque	Arandela



Fahrtrichtung rechts
 Direction of travel right
 Dans le sens de la marche á droite
 En sentido de la marcha a la derecha



Fahrtrichtung links
 Direction of travel left
 Dans le sens de la marche á gauche
 En sentido de marcha a la izquierda



Pos.-Nr. No. Numéro Número	Ersatzteilnummer Manufacturer part number Numéro d'article du fabricant Número de pieza del fabricante	DE Bezeichnung	EN Designation	FR Désignation	ES Designación
	Anzahl quantity quantité número				
	MU-M 600				
1	MU980863 1	Riemenscheibe	belt pulley	Poulie	Polea
2	MU6800312 1	Riemenscheibe	belt pulley	Poulie	Polea
3	MU981824 5	Keilriemen	V-belt	Courroie trapézoïdale	Correa trapezoidal
4	MU980864 1	Buchse	clamping bush	Douille de serrage	Manguito de sujeción
5	MU980813 1	Buchse	clamping bush	Douille de serrage	Manguito de sujeción
6	MU981810 1	Passfeder	parallel key	Clavette	Chaveta de ajuste
7	MU980860 1	Passfeder	parallel key	Clavette	Chaveta de ajuste



Fahrtrichtung rechts
 Direction of travel right
 Dans le sens de la marche à droite
 En sentido de la marcha a la derecha

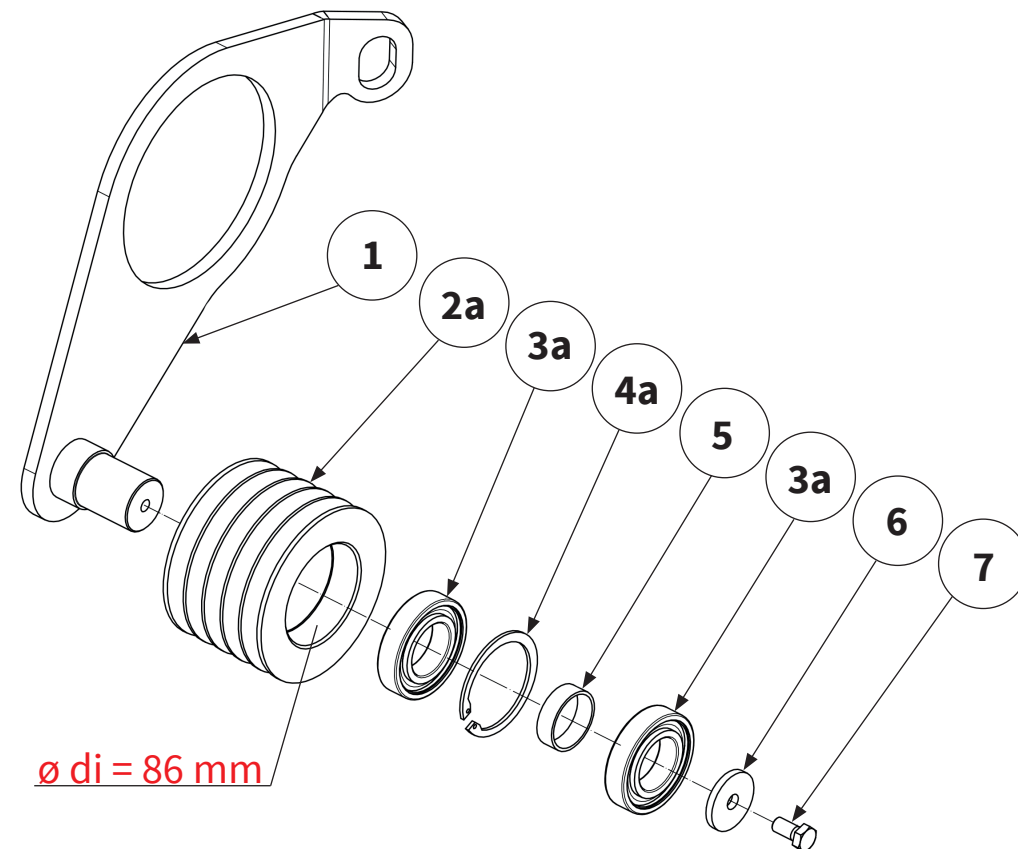
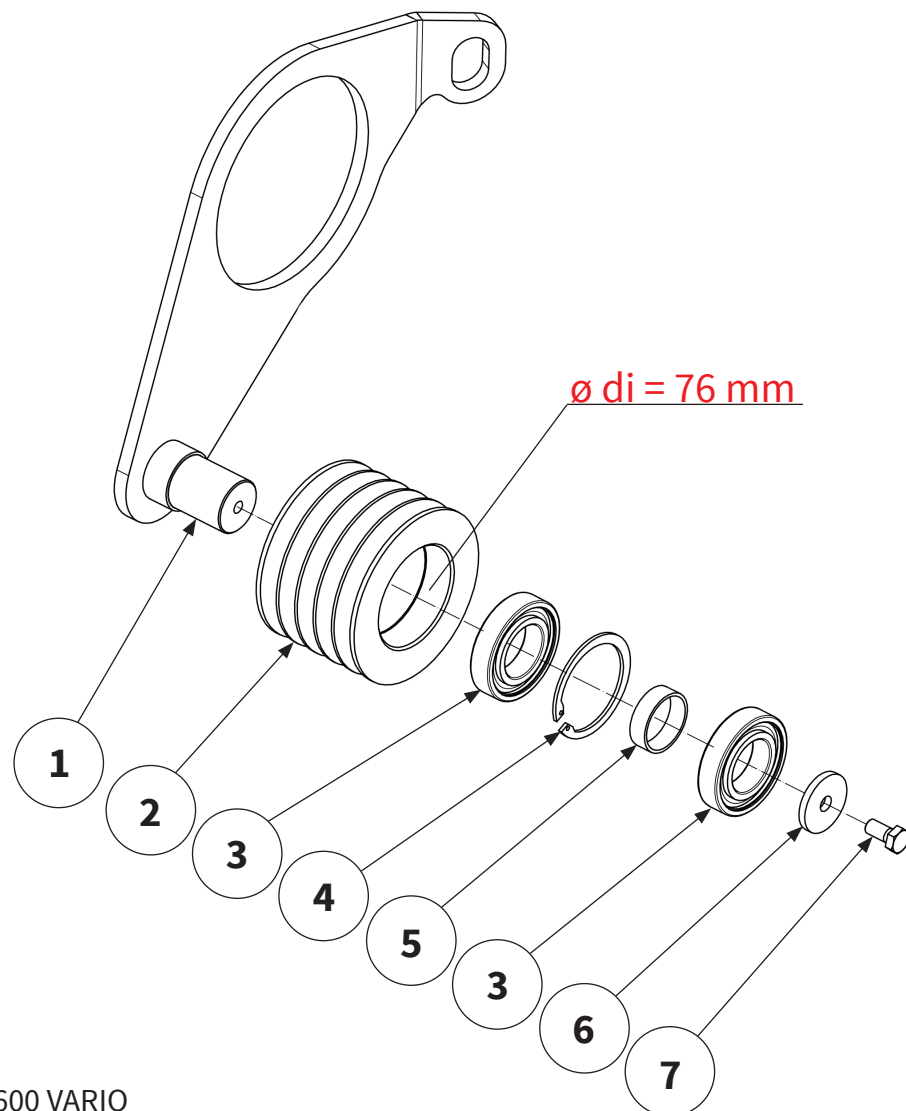

Pos.-Nr. No. Numéro Número	Ersatzteilnummer Manufacturer part number Numéro d'article du fabricant Número de pieza del fabricante	DE Bezeichnung	EN Designation	FR Désignation	ES Designación
	Anzahl quantity quantité número				
	MU-M 600				
1	MU0803953 1	Spannhebel rechts	Lever	Levier	Palanca
2	00003360 1	Spannrolle ø di = 76 mm	idler pulley	Galet tendeur	Rodillo tensor
2a	MU6800321 1	Spannrolle ø di = 86 mm	idler pulley	Galet tendeur	Rodillo tensor
3	MU980897 2	Lager	bearing	Palier	Cojinete
3a	MU980898 2	Lager	bearing	Palier	Cojinete
4	MU980896 1	Sicherungsring	circlip	Bague de sécurité	Anillo de seguridad
4a	00000885 1	Sicherungsring	circlip	Bague de sécurité	Anillo de seguridad
5	MUM00600 1	Buchse	bushing	Manchon	Cojinete
6	MU0901808 1	Scheibe	washer	Disque	Arandela
7	MU980341 1	Schraube	bolt	Vis	Tornillo



Fahrtrichtung links
 Direction of travel left
 Dans le sens de la marche á gauche
 En sentido de marcha a la izquierda

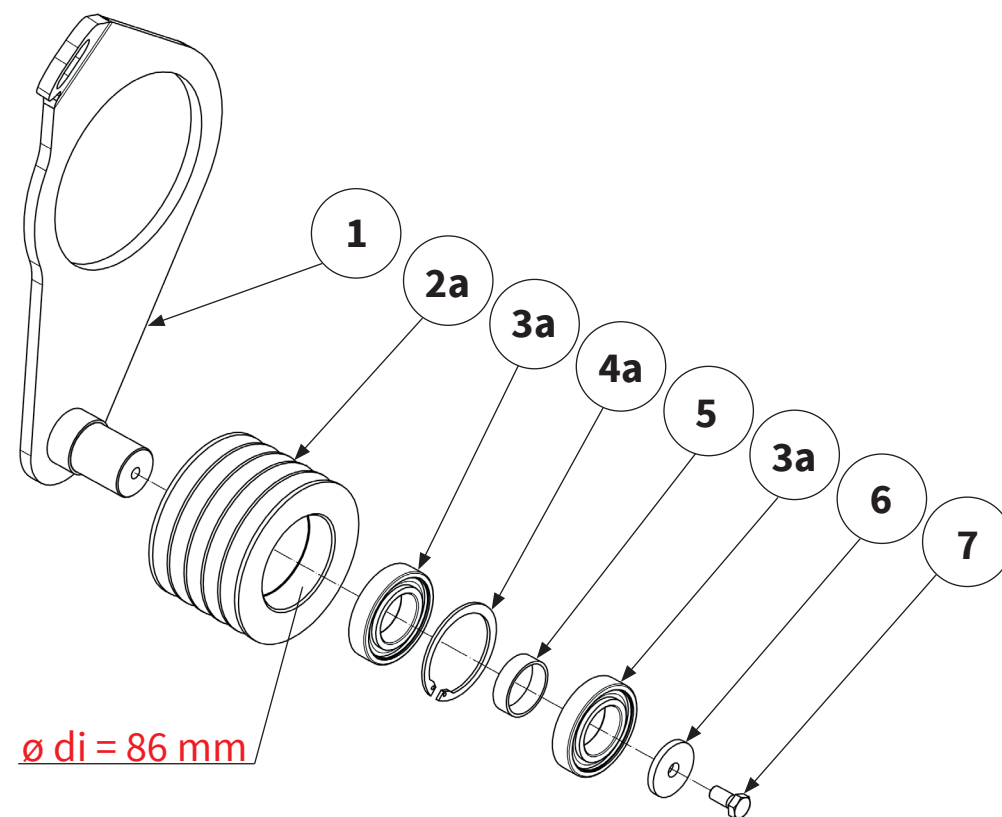
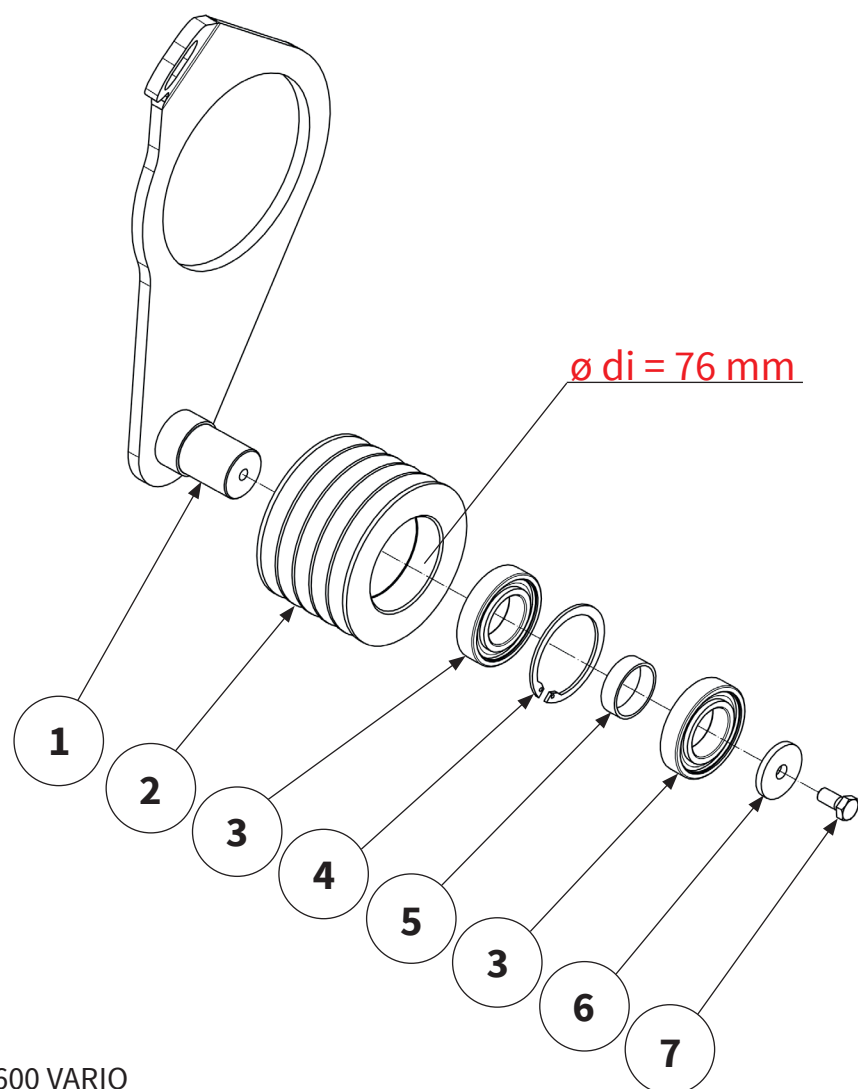

Pos.-Nr. No. Numéro Número	Ersatzteilnummer Manufacturer part number Numéro d'article du fabricant Número de pieza del fabricante	DE Bezeichnung	EN Designation	FR Désignation	ES Designación
	Anzahl quantity quantité número				
	MU-M 600				
1	MUM00800 1	Spannhebel links	Lever	Levier	Palanca
2	00003360 1	Spannrolle ø di = 76 mm	idler pulley	Galet tendeur	Rodillo tensor
2a	MU6800321 1	Spannrolle ø di = 86 mm	idler pulley	Galet tendeur	Rodillo tensor
3	MU980897 2	Lager	bearing	Palier	Cojinete
3a	MU980898 2	Lager	bearing	Palier	Cojinete
4	MU980896 1	Sicherungsring	circlip	Bague de sécurité	Anillo de seguridad
4a	00000885 1	Sicherungsring	circlip	Bague de sécurité	Anillo de seguridad
6	MUM00600 1	Buchse	bushing	Manchon	Cojinete
7	MU0901808 1	Scheibe	washer	Disque	Arandela
8	MU980341 1	Schraube	bolt	Vis	Tornillo



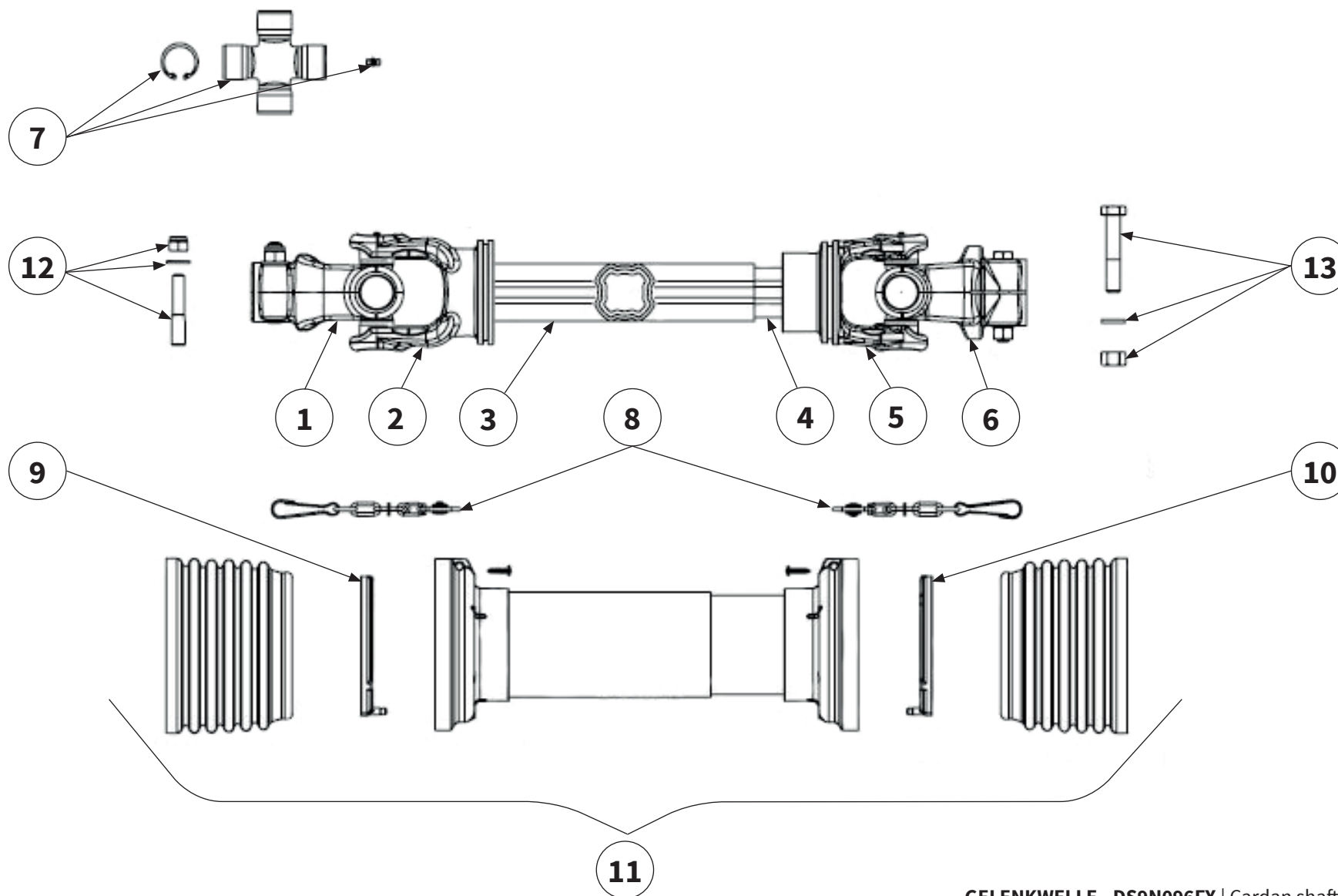

Pos.-Nr. No. Número	Ersatzteilnummer Manufacturer part number Numéro d'article du fabricant Número de pieza del fabricante	DE Bezeichnung	EN Designation	FR Désignation	ES Designación
	Anzahl quantity quantité número				
	MU-M 600				
1	509083856 1	Außengabel	Outer Yoke	Mâchoire	Horquilla
2	204086899 1	Innengabel für Außenrohr	Outer Yoke Teleskop-Tube	Mâchoire pour tube ex- térieur	Horquilla para tubo exterior
3	122111000R06 1	Profil-Außenrohr	Outer Telescope Tube	Tube externe	Tubo exterior
4	122381000R06 1	Profil-Innenrohr	Inner Telescope Tube	Tube interne	Tubo interior
5	204S96856 1	Innengabel für Innenrohr	Inner Yoke for Telescope Tube	Mâchoire pour tube intérieur	Horquilla para tubo interior
6	5090M6451 1	Außengabel	Outer Yoke	Mâchoire	Horquilla
7	4120M0012R20 2	Kreuzgarnitur	Cross Kit	Croisillon	Crucetas
8	252000101R02 2	Haltekette	chain	Chaîne de retenue	Cadenas de seguridad
9	2550L0001R02 1	Lauftring	Raceway	Palier de glissement	Anillo soporte
10	2550L0002R02 1	Lauftring	Raceway	Palier de glissement	Anillo soporte
11	5CS9121FXSS 1	Gelenkwellenschutz	Safety Shield complete	Protection contre les accidents	Protecciones de seguridad
12	408000076R 1	Verschraubung	Screwed connection	Raccord à vis	Atornillamiento
13	408000063 1	Verschraubung	Screwed connection	Raccord à vis	Atornillamiento



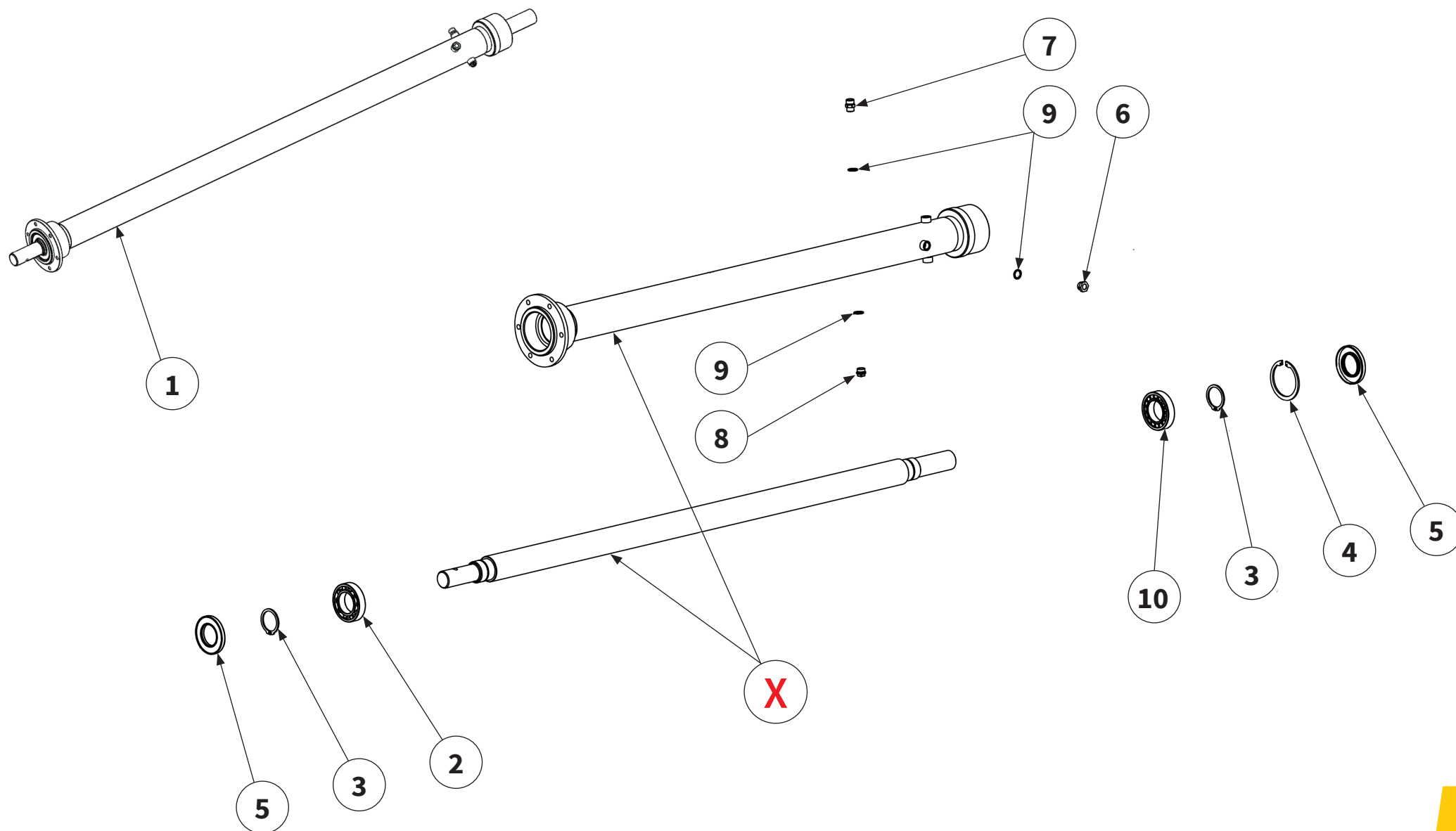

Pos.-Nr. No. Numéro Número	Ersatzteilnummer Manufacturer part number Numéro d'article du fabricant Número de pieza del fabricante	DE Bezeichnung	EN Designation	FR Désignation	ES Designación
	Anzahl quantity quantité número				
	MU-M 600				
1	00007420 1	Verlängerungswelle	extension shaft	Arbre de rallonge	Eje de prolongación
2	00005842 1	Kugellager	ball bearing	Roulement à billes	Cojinete de bolas
3	MU981814 2	Sicherungsring	circlip	Bague de sécurité	Anillo de seguridad
4	MU981815 1	Sicherungsring	circlip	Bague de sécurité	Anillo de seguridad
5	MU981827 2	Wellendichtring	shaft sealing ring	Bague à lèvres	Retén de eje
6	00005845 1	Ölschauglas	oil sight glass	Jauge d'huile	Mirilla de nivel de aceite
7	MU623018 1	Entlüftungsschraube	vent screw	Vis de purge d'air	Tornillo de purga de aire
8	00005835 2	Blindstopfen	Blind plugs	Bouchon	Tapón ciego
9	00005836 4	Dichtring	sealing ring	Bague d'étanchéité	Junta anular
10	00014377 1	Zylinderrollenlager	Cylindrical roller bearings	Roulements à rouleaux cylindriques	Rodamientos de rodillos cilíndricos
X	Teile einzeln vom Hersteller nicht lieferbar Parts from the manufacturer cannot be supplied individually Pièces non livrables séparément par le fabricant El fabricante no suministra piezas individuales				

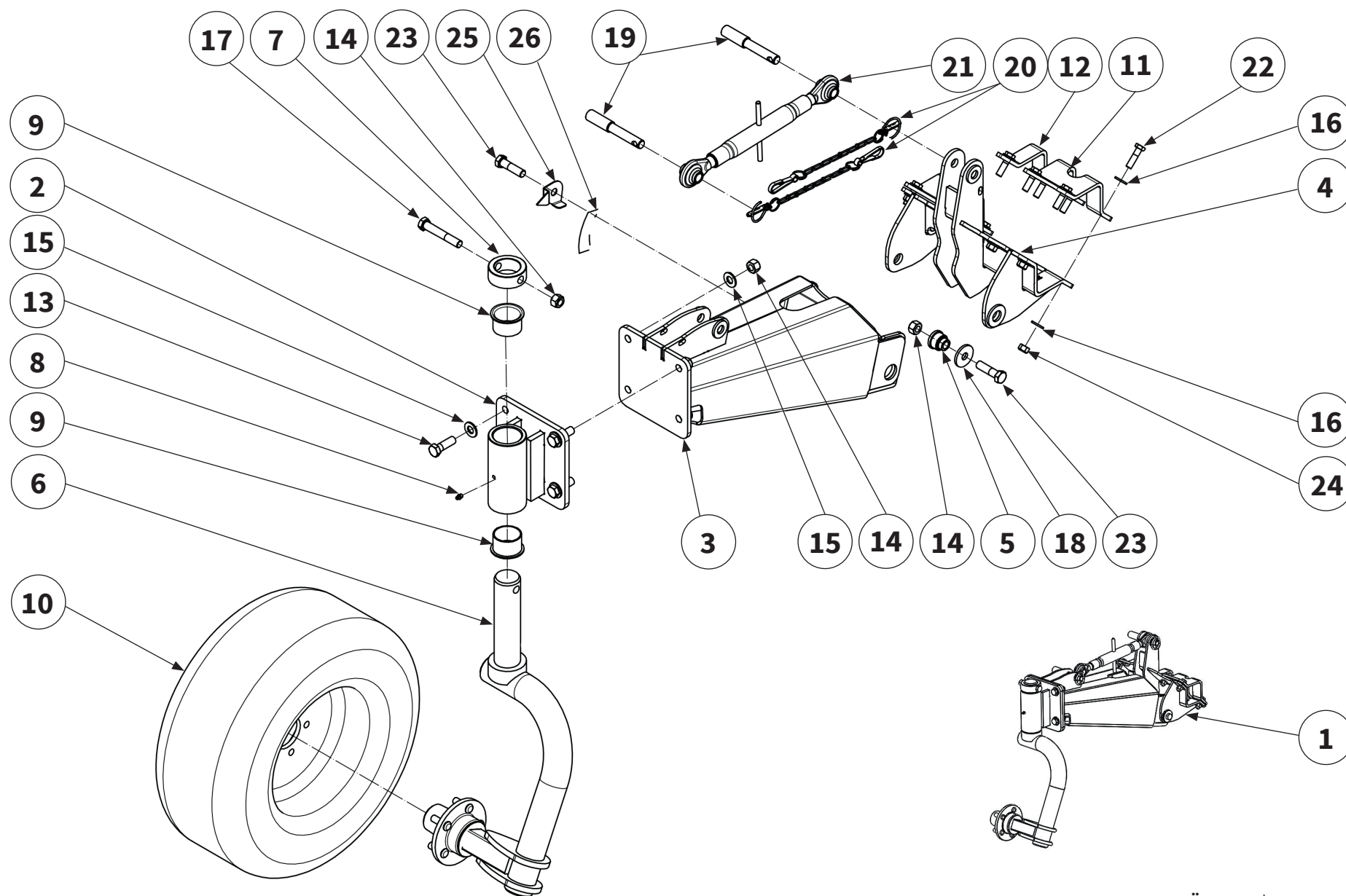

Pos.-Nr. No. Numéro Número	Ersatzteilnummer Manufacturer part number Numéro d'article du fabricant Número de pieza del fabricante	DE Bezeichnung	EN Designation	FR Désignation	ES Designación
	Anzahl quantity quantité número				
	MU-M 600				
1	MU0203015 1	Stützrad kpl.	support wheel	Roue d'appui	Rueda de soporte
2	MU0804347 1	Stützradhalter	support wheel holder	Appui de la roue d'appui	Apoyo de la rueda de soporte
3	MU0804349 1	Stützradträger	support wheel carrier	Support de la roue d'appui	Soporte de la rueda de soporte
4	MU0804353 1	Stützradbefestigung	support wheel fastening	Fixation de la roue d'appui	Fijación de rueda de soporte
5	MU1200914 2	Drehbolzen	pin	Axe	Perno
6	MU0803985 1	Achsschenkel	stub axle	Fusée d'essieu	Mangueta
7	MU1100435 1	Buchse	bush	Douille	Casquillo
8	H1 M08x1 1	Schmiernippel	lubricating nipple	Nipple de graissage	Engrasador
9	MU4000034 1	Gleitlager	sleeve bearing	Palier lisse	Cojinete de deslizamiento
10	MU8100483 1	Rad	wheel	Roue	Rueda
11	MU0604762 2	Klemmwinkel	clamping bracket	Équerre de serrage	Ángulo de bloqueo
12	MU0604764 1	Klemmwinkel	clamping bracket	Équerre de serrage	Ángulo de bloqueo
13	MU3001910 4	Schraube	bolt	Vis	Tornillo
14	MU980401 7	Mutter	nut	Écrou	Tuerca

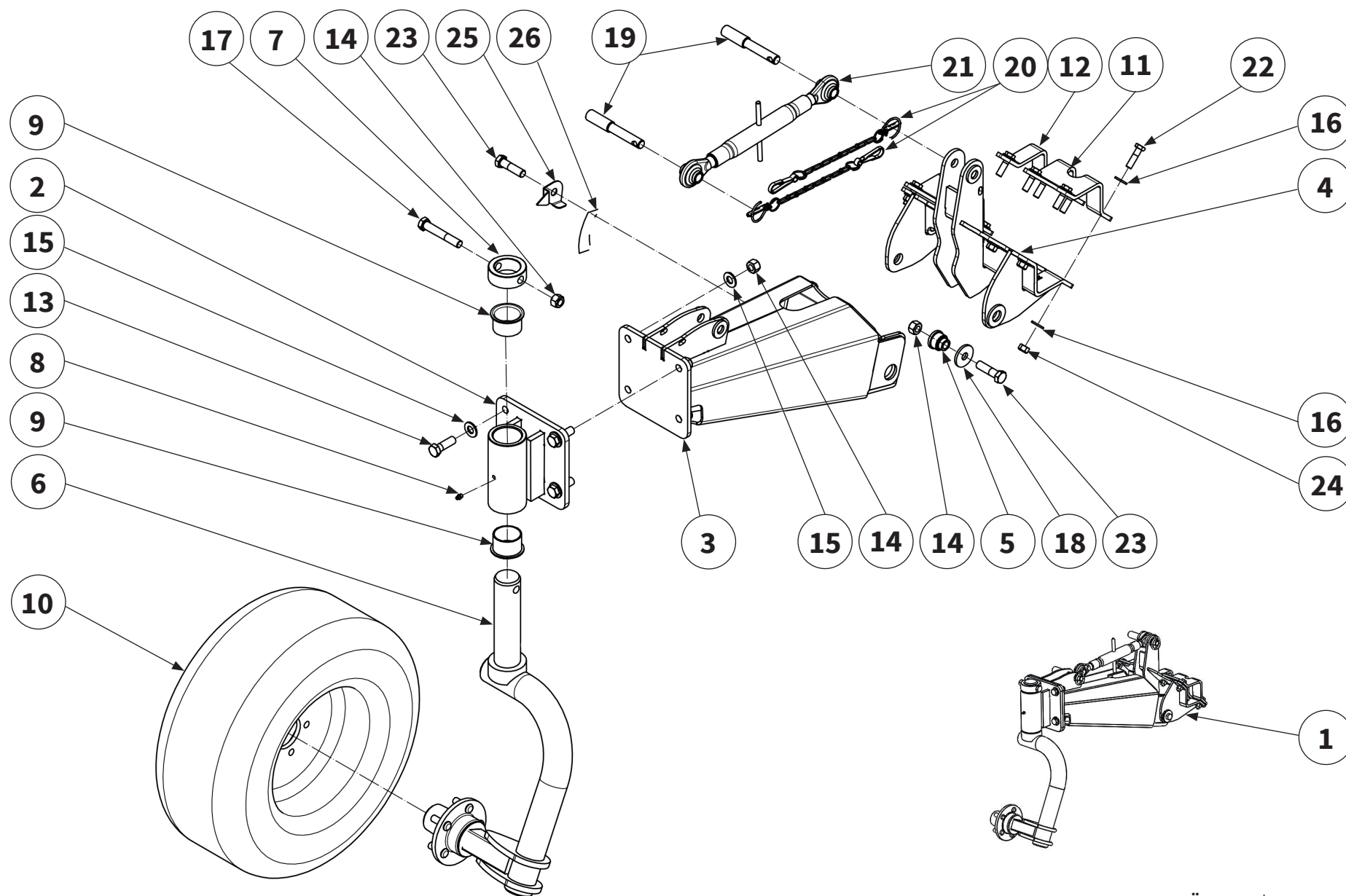

Pos.-Nr. No. Numéro Número	Ersatzteilnummer Manufacturer part number Numéro d'article du fabricant Número de pieza del fabricante		DE Bezeichnung	EN Designation	FR Désignation	ES Designación
	Anzahl quantity quantité número					
	MU-M 600					
15	MU980402	8	Scheibe	washer	Disque	Arandela
16	MU980302	20	Scheibe	washer	Disque	Arandela
17	MU3001927	1	Schraube	bolt	Vis	Tornillo
18	MU0901816	2	Scheibe	washer	Disque	Arandela
19	MU1200253	2	Oberlenkerbolzen	pin	Axe	Perno
20	MU2500105	2	Klappvorstecker mit Kette	lynch pin with chain	Esse d'essieu avec Chaîne	Pasador abatible con Cadena
21	MU8100541	1	Oberlenker	upper link	Bras supérieur	Brazo superior
22	MU980329	10	Schraube	bolt	Vis	Tornillo
23	MU0099975	2	Schraube	bolt	Vis	Tornillo
24	MU980301	10	Mutter	nut	Écrou	Tuerca
25	MU0605485	1	Zeiger	indicator	Pointeur	Indicador
26	MU1600074	1	Skala	scale	Échelle	Escala

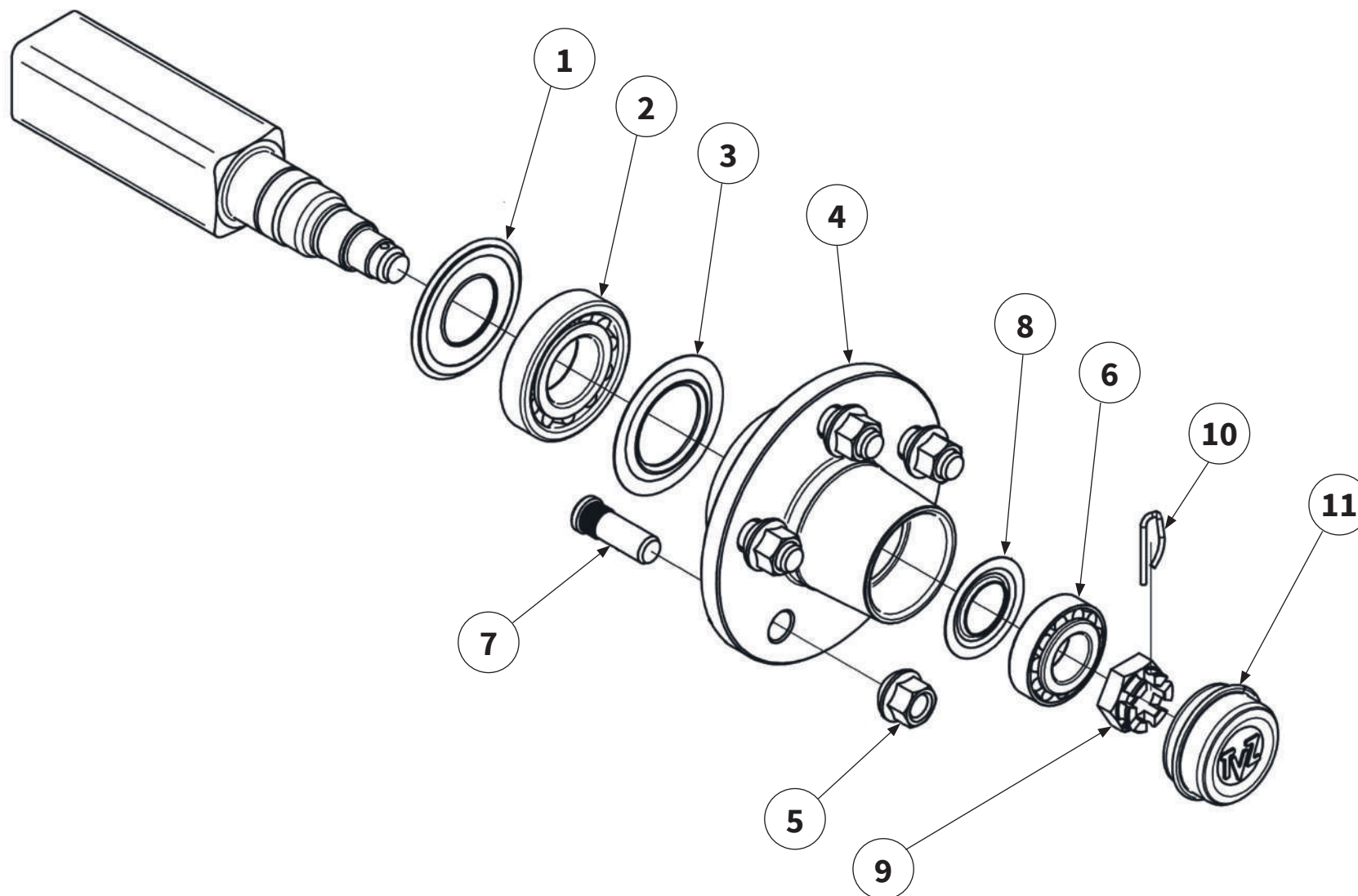

Pos.-Nr. No. Numéro Número	Ersatzteilnummer Manufacturer part number Numéro d'article du fabricant Número de pieza del fabricante		DE Bezeichnung	EN Designation	FR Désignation	ES Designación
	Anzahl quantity quantité número					
	MU-M 600					
1	MUM00900	1	Dichtring	sealing ring	Bague d'étanchéité	Junta anular
2	MU310005	1	Kegelrollenlager	tapered roller bearing	Roulement à rouleaux coniques	Rodamiento de rodillos cónicos
3	MUM00901	1	Nilosring	bearing seal ring	Bague Nilos	Anillo Nilos
4	MUM00903	1	Radnabe	wheel hub	Moyeu	Cubo de la rueda
5	MUM00904	6	Mutter	nut	Écrou	Tuerca
6	MU280006	1	Kegelrollenlager	tapered roller bearing	Roulement à rouleaux coniques	Rodamiento de rodillos cónicos
7	MUM00906	6	Radbolzen	wheel studs	Boulon de roue	Rueda Perno
8	MUM00907	1	Nilosring	bearing seal ring	Bague Nilos	Anillo Nilos
9	MUM00908	1	Mutter	nut	Écrou	Tuerca
10	MUM00909	1	Splint	split pin	Goupille fendue	Pasador de aletas
11	MUM00910	1	Radkappe	wheel cap	Hubcap	Tapacubos

Fahrtrichtung links
 Direction of travel left
 Dans le sens de la marche á gauche
 En sentido de marcha a la izquierda

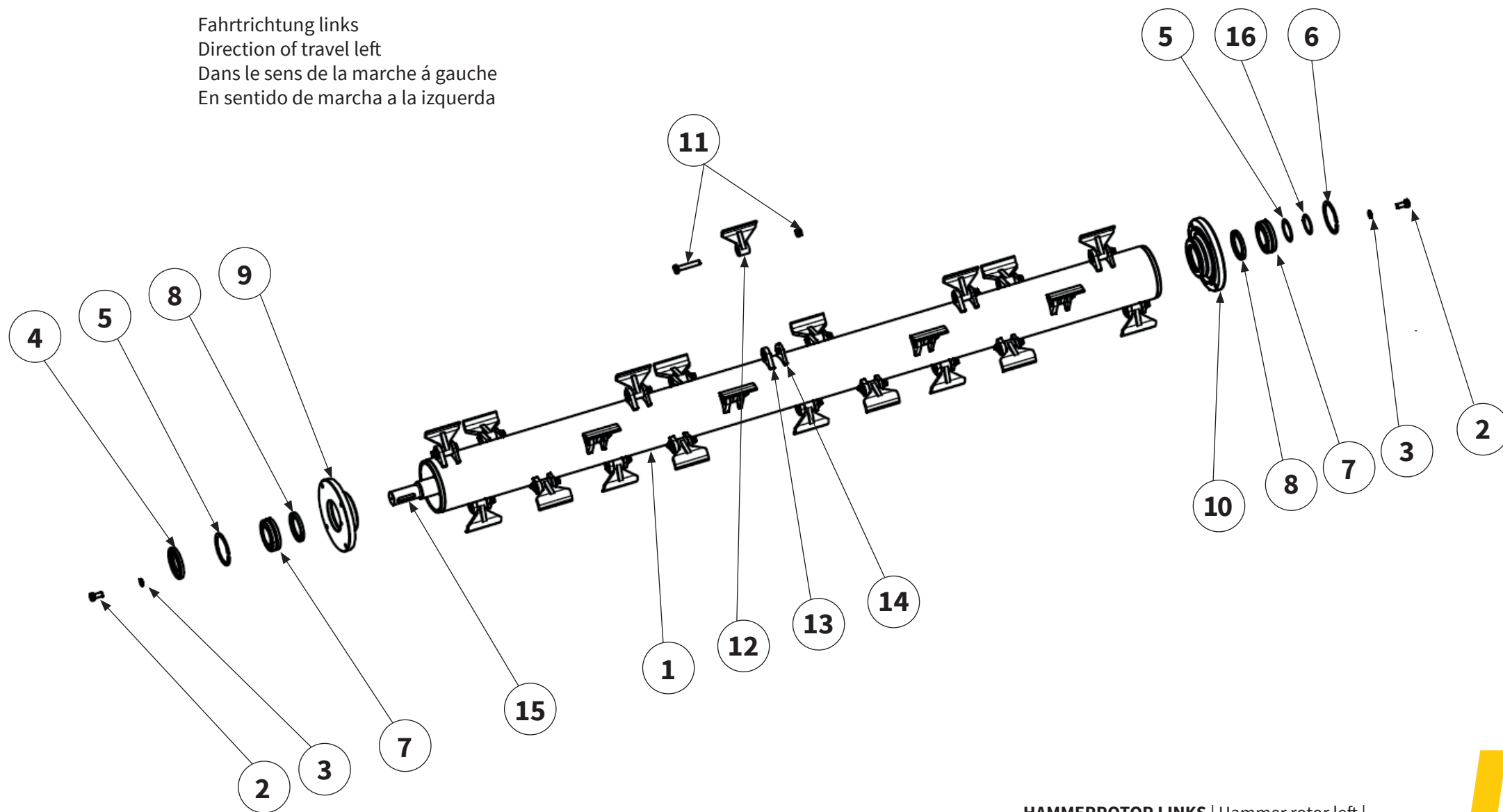

Pos.-Nr. No. Numéro Número	Ersatzteilnummer Manufacturer part number Numéro d'article du fabricant Número de pieza del fabricante	DE Bezeichnung	EN Designation	FR Désignation	ES Designación
	Anzahl quantity quantité número				
	MU-M 600				
1	MU0203314 1	Rotor inkl. Werkzeug	rotor with tools	Rotor avec outils	Rotor con herram
2	MU980406 8	Schraube	bolt	Vis	Tornillo
3	MUNSKL16 8	Scheibe	washer	Disque	Arandela
4	MU980856 1	Wellendichtring	shaft seal	Bague à lèvres	Retén de eje
5	MU980857 2	Sicherungsring	circlip	Bague de sécurité	Anillo de seguridad
6	MU980858 1	Sicherungsring	circlip	Bague de sécurité	Anillo de seguridad
7	00014653 2	Lager	bearing	Palier	Cojinete
8	MU981850 2	Wellendichtring	shaft seal	Bague à lèvres	Retén de eje
9	MUM00719 1	Rotorlagerschale	rotor bearing shell	Rotor coussinet	Cojinete del rotor
10	MU3300182 1	Rotorlagerschale	rotor bearing shell	Rotor coussinet	Cojinete del rotor
11	MU980416-G 26	Schraube mit Mutter	bolt with nut	Vis avec écrou	Tornillo con tuerca
12	MU000306 26	M-Hammer- schlegel	hammers	M-marteaux	Martillos

Fahrtrichtung links
 Direction of travel left
 Dans le sens de la marche á gauche
 En sentido de marcha a la izquierda

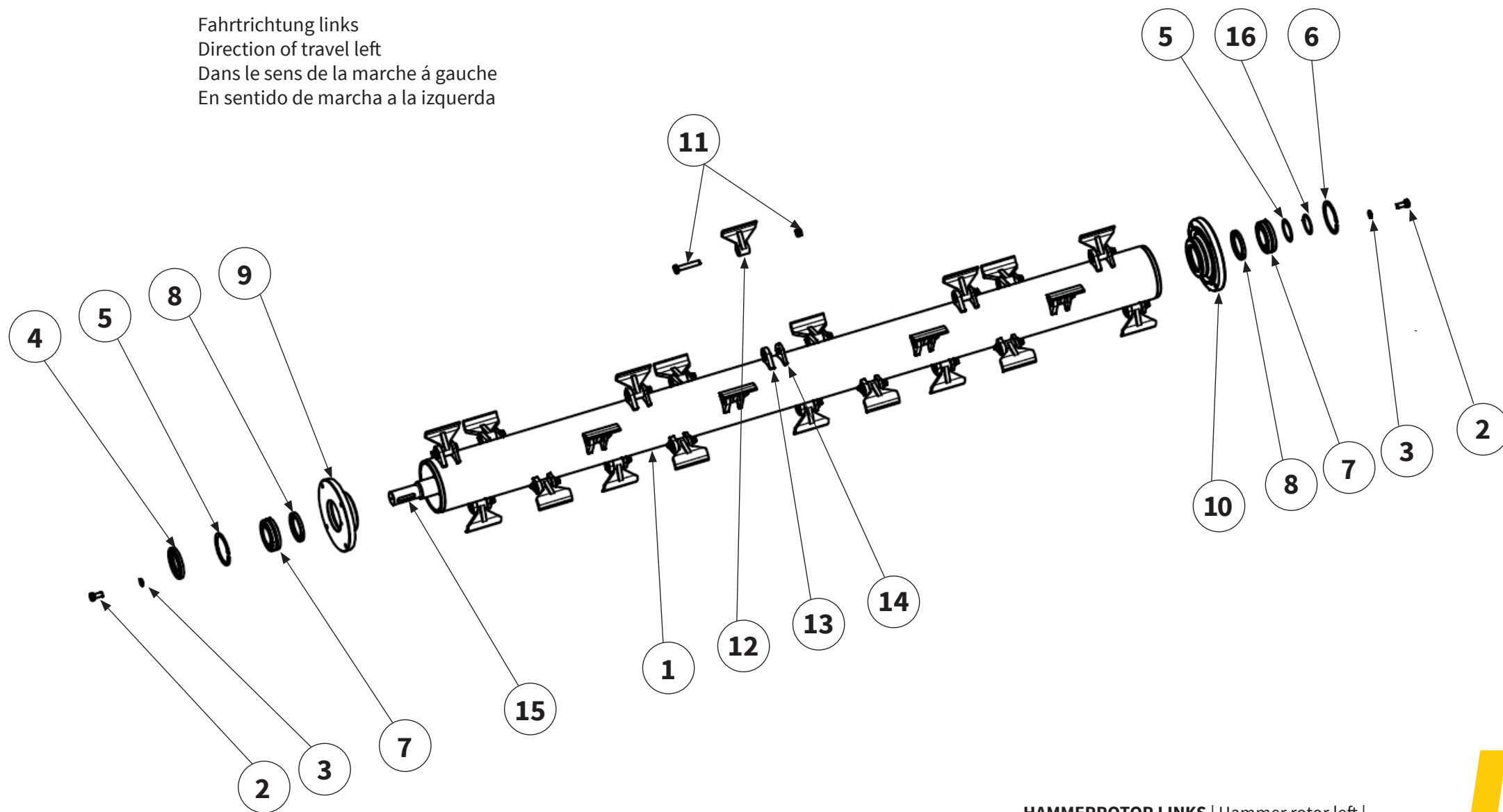

Pos.-Nr. No. Numéro Número	Ersatzteilnummer Manufacturer part number Numéro d'article du fabricant Número de pieza del fabricante	DE Bezeichnung	EN Designation	FR Désignation	ES Designación
	Anzahl quantity quantité número				
	MU-M 600				
13	00013633 26	Werkzeughalter	tool holders	Porte-outils	Porta herramientas
14	00013632 26	Werkzeughalter mit Sechskant	tool holders with hexagon	Porte-outils à six pans	Porta herramientas con hexagonal
15	MU980860 1	Passfeder	parallel key	Clavette	Chaveta de ajuste
16	MU4145540 1	Passscheibe	shim	Rondelle d'ajustage	Arandela de ajuste

Fahrtrichtung rechts
 Direction of travel right
 Dans le sens de la marche à droite
 En sentido de la marcha a la derecha

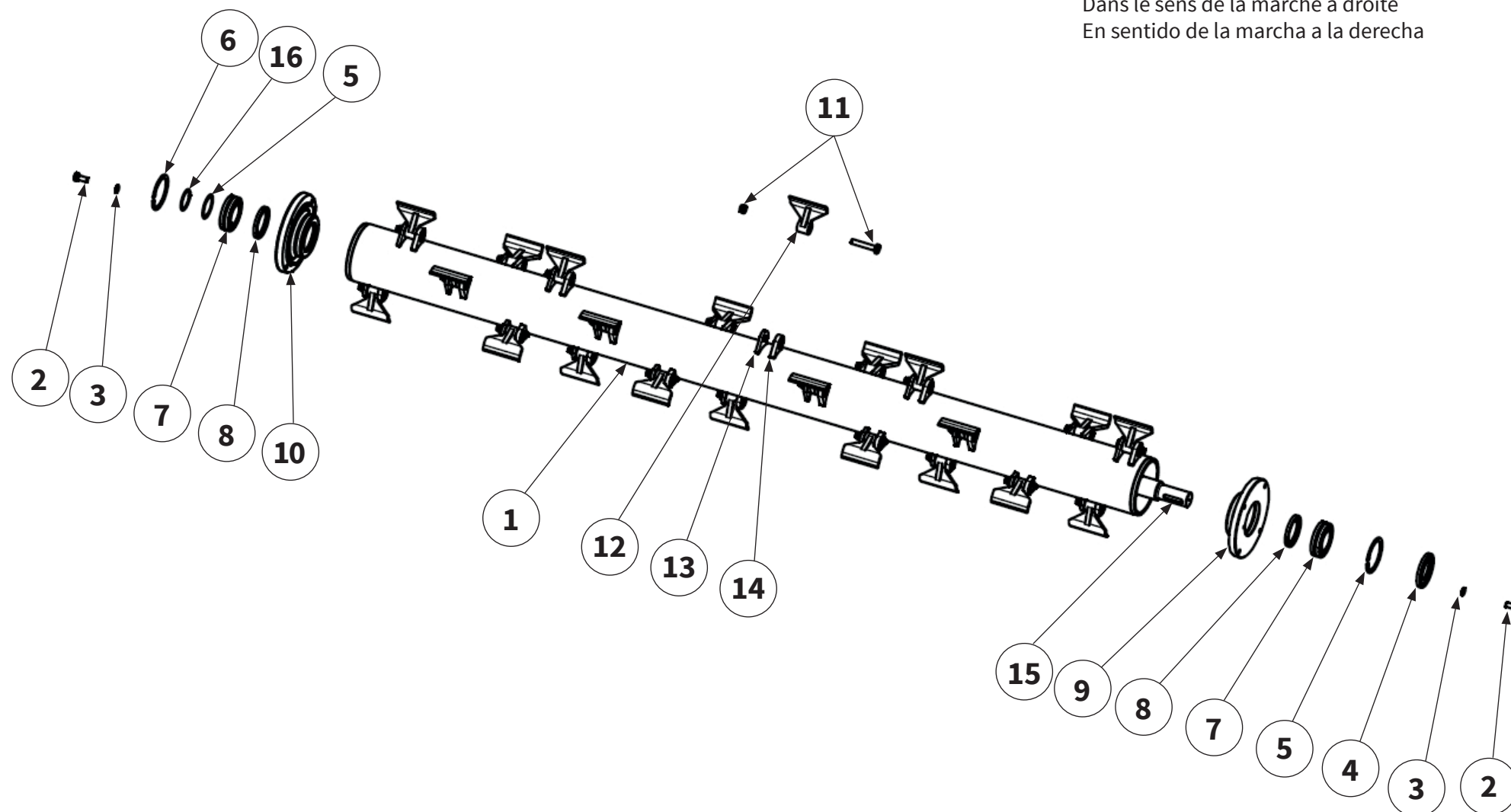

HAMMERROTOR RECHTS | Hammer rotor right |
 Rotor à marteaux à droite | Rotor de martillo derecha |

Pos.-Nr. No. Numéro Número	Ersatzteilnummer Manufacturer part number Numéro d'article du fabricant Número de pieza del fabricante	DE Bezeichnung	EN Designation	FR Désignation	ES Designación
	Anzahl quantity quantité número				
	MU-M 600				
1	MU0203098 1	Rotor inkl. Werkzeug	rotor with tools	Rotor avec outils	Rotor con herram
2	MU980406 8	Schraube	bolt	Vis	Tornillo
3	MUNSKL16 8	Scheibe	washer	Disque	Arandela
4	MU980856 1	Wellendichtring	shaft seal	Bague à lèvres	Retén de eje
5	MU980857 2	Sicherungsring	circlip	Bague de sécurité	Anillo de seguridad
6	MU980858 1	Sicherungsring	circlip	Bague de sécurité	Anillo de seguridad
7	00014653 2	Lager	bearing	Palier	Cojinete
8	MU981850 2	Wellendichtring	shaft seal	Bague à lèvres	Retén de eje
9	MUM00719 1	Rotorlagerschale	rotor bearing shell	Rotor coussinet	Cojinete del rotor
10	MU3300182 1	Rotorlagerschale	rotor bearing shell	Rotor coussinet	Cojinete del rotor
11	MU980416-G 26	Schraube mit Mutter	bolt with nut	Vis avec écrou	Tornillo con tuerca
12	MU000306 26	M-Hammer- schlegel	hammers	M-marteaux	Martillos



Fahrtrichtung rechts
 Direction of travel right
 Dans le sens de la marche à droite
 En sentido de la marcha a la derecha

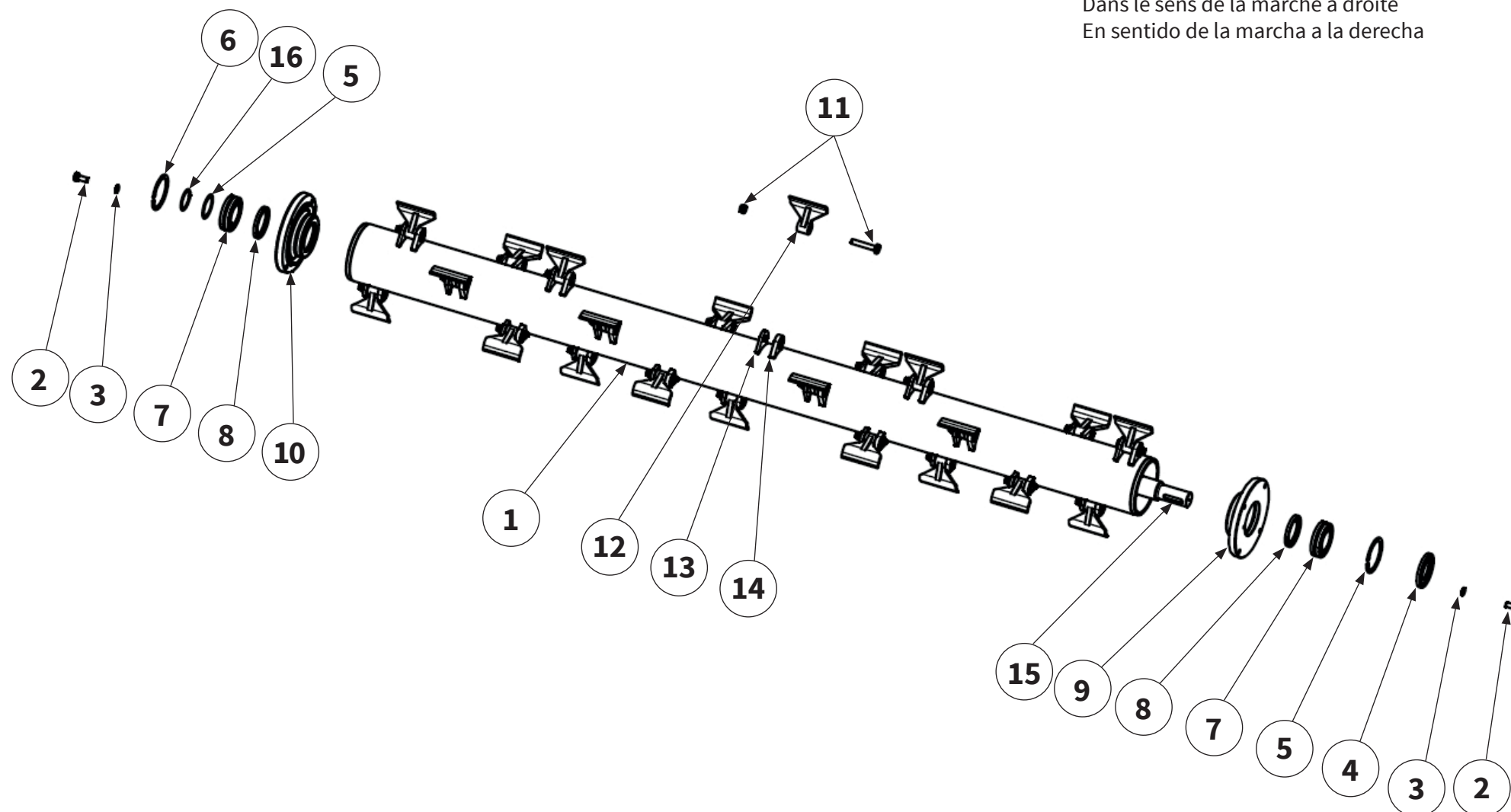

Pos.-Nr. No. Numéro Número	Ersatzteilnummer Manufacturer part number Numéro d'article du fabricant Número de pieza del fabricante	DE Bezeichnung	EN Designation	FR Désignation	ES Designación
	Anzahl quantity quantité número				
	MU-M 600				
13	00013633 26	Halter	holder	Support	Soporte
14	00013632 26	Halter mit Sechskant	holder with hexagon	Support à six pans	Soporte con hexagonal
15	MU980860 1	Passfeder	parallel key	Clavette	Chaveta de ajuste
16	MU4145540 1	Passscheibe	shim	Rondelle d'ajustage	Arandela de ajuste



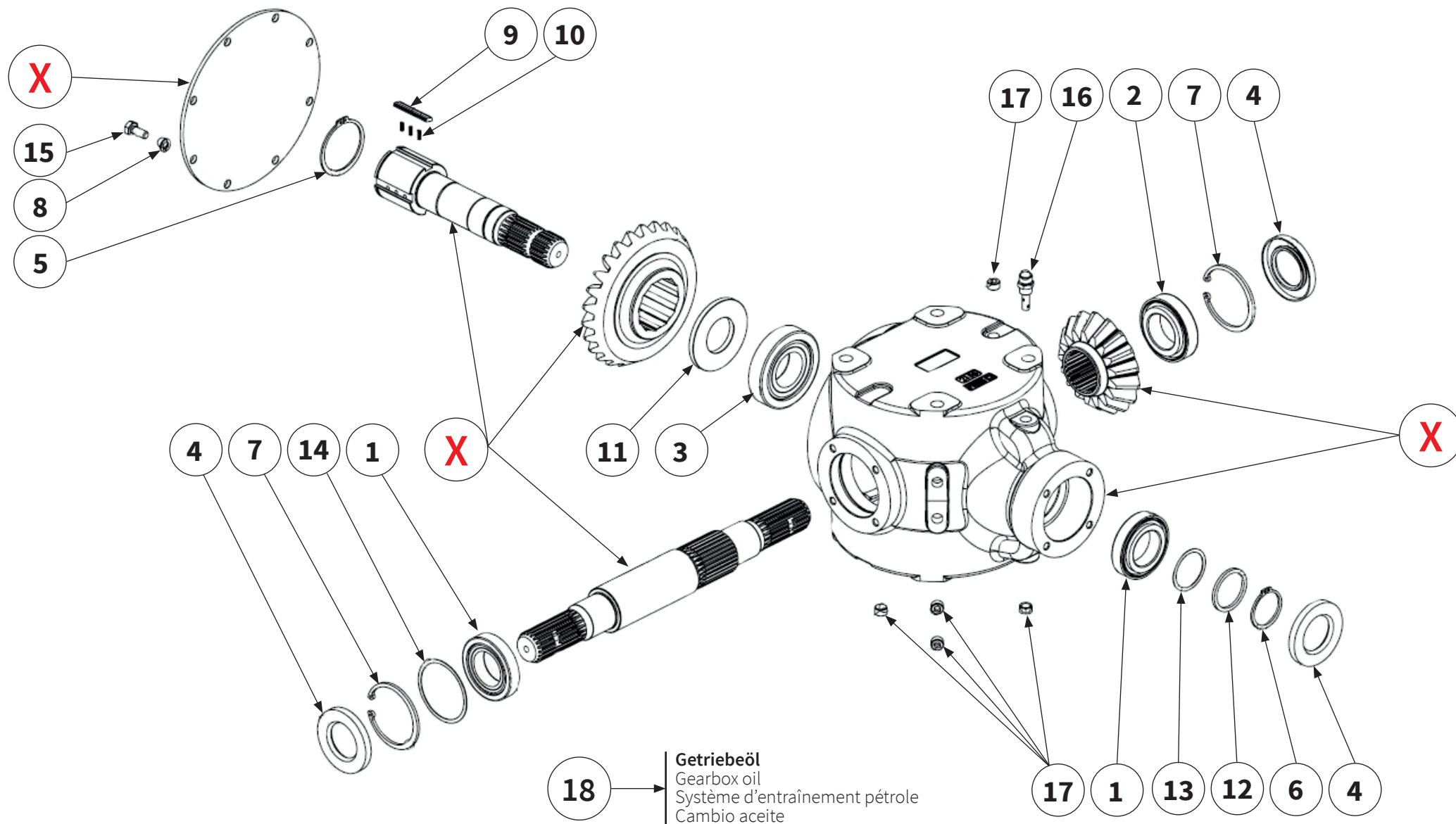

Pos.-Nr. No. Numéro Número	Ersatzteilnummer Manufacturer part number Numéro d'article du fabricant Número de pieza del fabricante	DE Bezeichnung	EN Designation	FR Désignation	ES Designación
	Anzahl quantity quantité número				
	MU-M 600				
1	MU981825 2	Kegelrollenlager	tapered roller bearing	Roulement à rouleaux coniques	Rodamiento de rodillos cónicos
2	MU120009 1	Kegelrollenlager	tapered roller bearing	Roulement à rouleaux coniques	Rodamiento de rodillos cónicos
3	MU981826 1	Kegelrollenlager	tapered roller bearing	Roulement à rouleaux coniques	Rodamiento de rodillos cónicos
4	MU981827 3	Wellendichtring	shaft sealing ring	Bague à lèvres	Retén de eje
5	MU981828 1	Außensicherungsring	circlip	Bague de sécurité	Anillo de seguridad
6	MU981814 1	Außensicherungsring	circlip	Bague de sécurité	Anillo de seguridad
7	MU981815 2	Innensicherungsring	circlip	Bague de sécurité	Anillo de seguridad
8	MU0099924 8	Federring	spring washer	Rondelle élastique	Anillo elástico
9	MU982801 4	Sperrklinke	detent freewheel	Cliquet d'arrêt roue libre	Trinquete de bloqueo rueda libre
10	MUS207005 12	Druckfeder	pressure spring	Ressort de pression	Muelle de presión
11	MU982803 1	Distanzscheibe	spacer	Disque d'écartement	Arandela distanciadora
12	MU982804 1	Distanzscheibe	spacer	Disque d'écartement	Arandela distanciadora
13	MU982805 1	Distanzscheibe	spacer	Disque d'écartement	Arandela distanciadora
X	Teile einzeln vom Hersteller nicht lieferbar Parts from the manufacturer cannot be supplied individually Pièces non livrables séparément par le fabricant El fabricante no suministra piezas individuales				

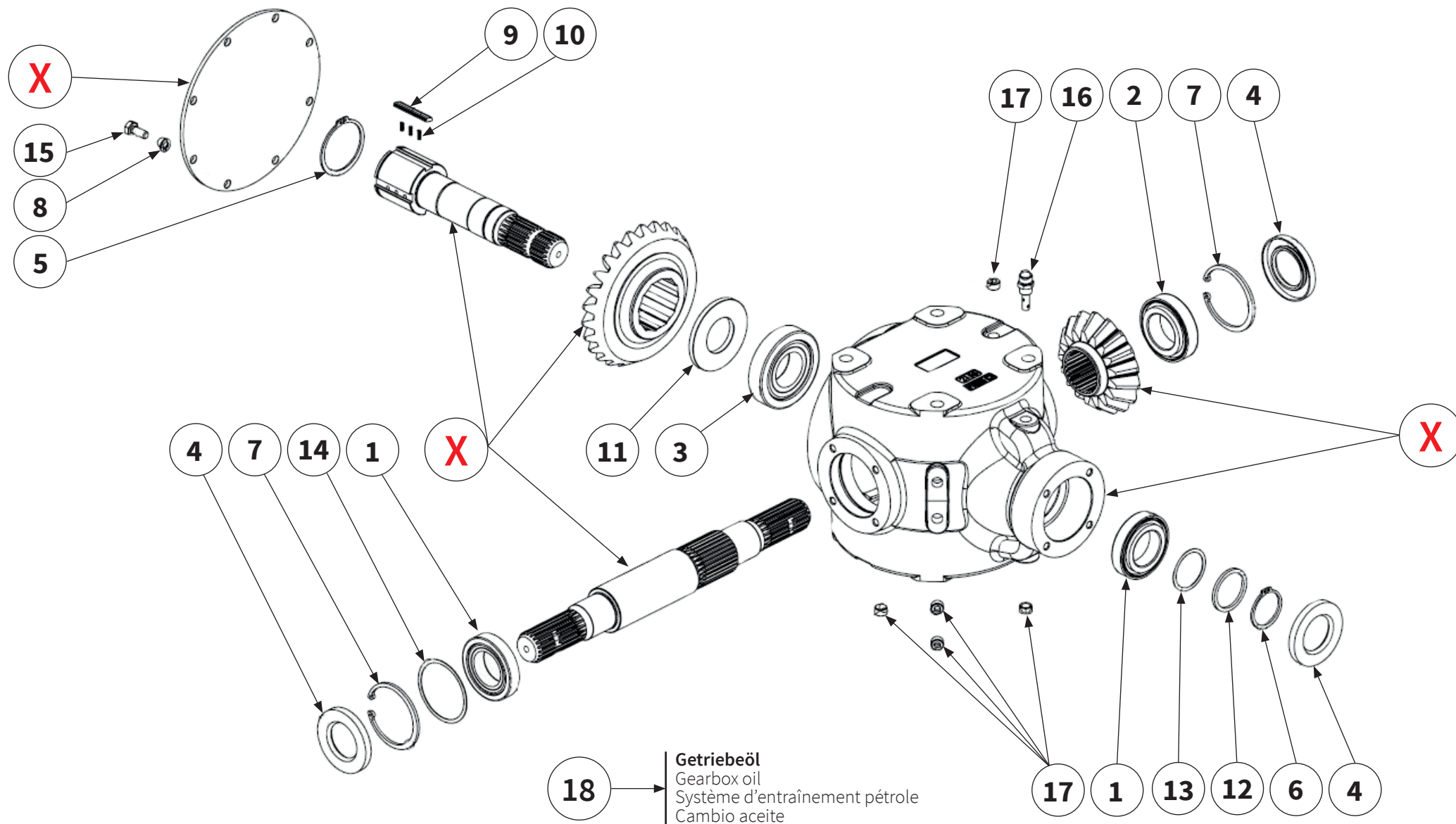

Pos.-Nr. No. Numéro Número	Ersatzteilnummer Manufacturer part number Numéro d' article du fabricant Número de pieza del fabricante	DE Bezeichnung	EN Designation	FR Désignation	ES Designación
	Anzahl quantity quantité número				
	MU-M 600				
14	MU982806 1	Distanzscheibe	spacer	Disque d'écartement	Arandela distanciadora
15	MU980208 8	Schraube	bolt	Vis	Tornillo
16	MU623018 1	Getriebeentlüftung	vent screw	Vis de purge d'air	Tornillo de purga de aire
17	MU623017 6	Schraube	gearbox breather	Boîte de vitesses reniflard	Respiradero de la caja de cambios
18	MUSAE70W90VS (1l) 4	Getriebeöl	gear box oil	Système d'entraînement pétrole	Cambio aceite
18a	4 l	Füllmenge	Oil fill quantity	Quantité d'huile	Cantidad de llenado de aceite
X	Teile einzeln vom Hersteller nicht lieferbar Parts from the manufacturer cannot be supplied individually Pièces non livrables séparément par le fabricant El fabricante no suministra piezas individuales				

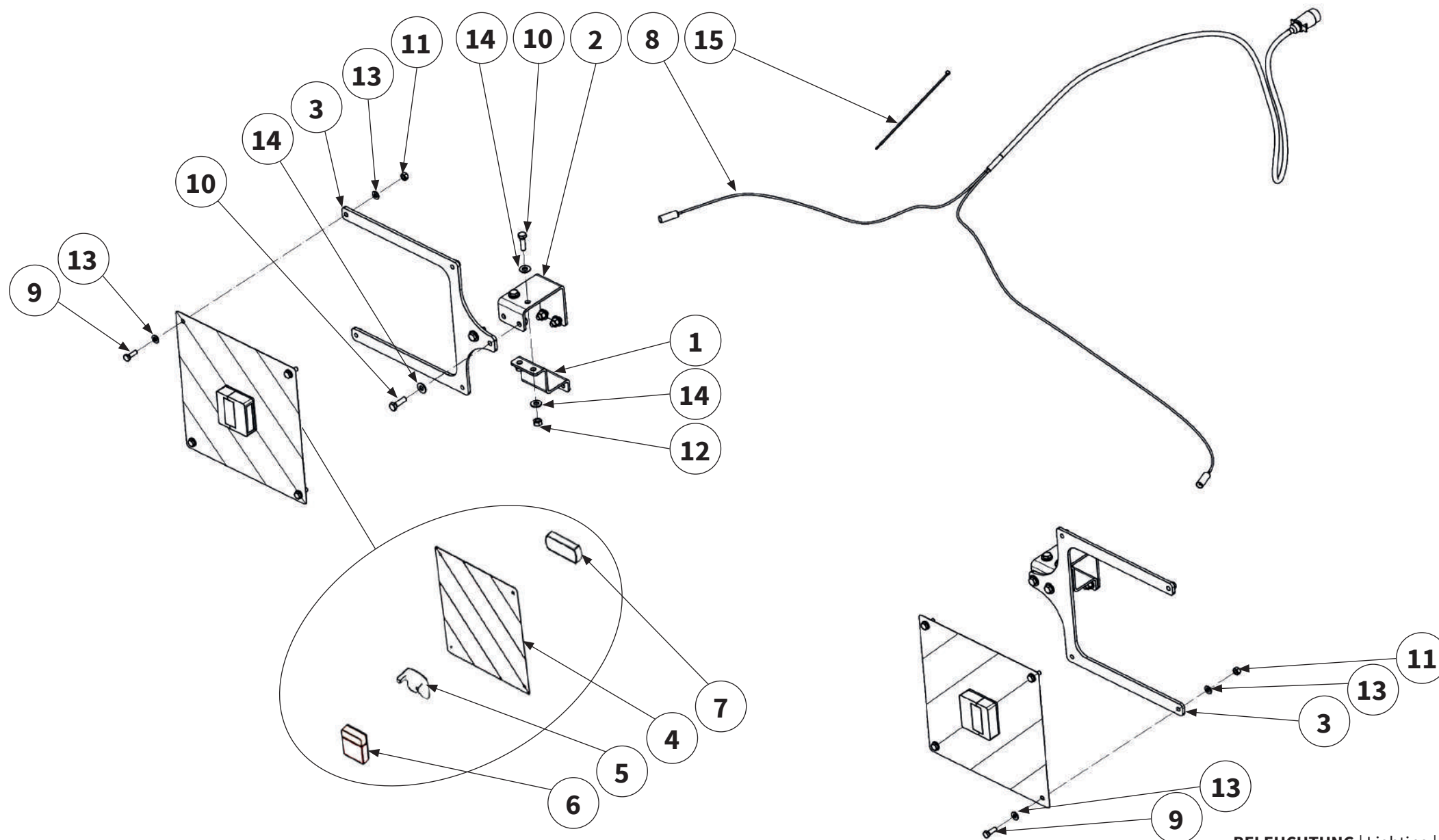

Pos.-Nr. No. Numéro Número	Ersatzteilnummer Manufacturer part number Numéro d'article du fabricant Número de pieza del fabricante	DE Bezeichnung	EN Designation	FR Désignation	ES Designación
	Anzahl quantity quantité número				
	MU-M 600				
1	MU0605491 2	Klemmwinkel	clamping bracket	Équerre de serrage	Ángulo de bloqueo
2	MU060593 2	Halteblech	support plate	Tôle de support	Chapa de retención
3	MU0907933 2	Warntafelhalter	warning sign holder	Support de panneau de signalisation	Soporte del panel de aviso
4	R 1130/B 2	Warntafel	warning sign	Panneau de signalisation	Panel de aviso protection cover
5	308026-0230 2	Schutzabdeckung	protection cover	Recouvrement de protection	Cubierta protectora
6	3H3148-001 2	LED Blinkerleuchte	LED Direction indicator	LED- luminaire fclignotant	LED-lámpara intermitente
7	2P3158-011 2	LED Positionsleuchte	LED position light	LED position clignotan	LED Pilotos delanteros de posición
8	130400-014 1	LED Verbindungskabel	LED connecting cable	LED Câble de connexion	LED Cable de conexión
9	MU980205 8	Schraube	bolt	Vis	Tornillo
10	MU0099907 12	Schraube	bolt	Vis	Tornillo
11	MU0099960 8	Mutter	nut	Écrou	Tuerca
12	MU980301 12	Mutter	nut	Écrou	Tuerca
13	MU980202 16	Scheibe	washer	Disque	Arandela
14	MU980302 24	Scheibe	washer	Disque	Arandela
15	900-00001002 10	Kabelbinder	cable ties	Attaches de câble	Ataduras de cables

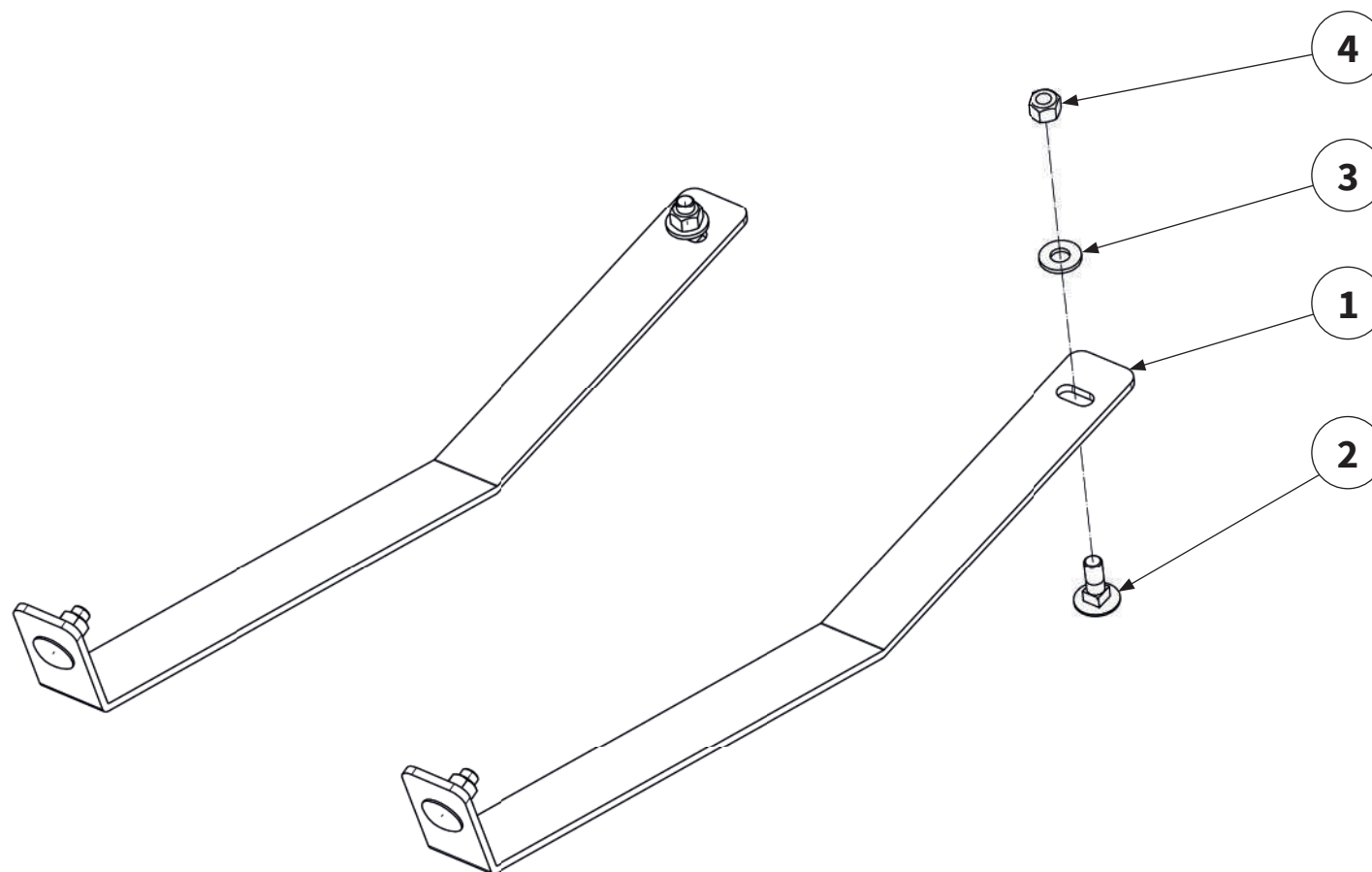

Pos.-Nr. No. Numéro Número	Ersatzteilnummer Manufacturer part number Numéro d'article du fabricant Número de pieza del fabricante	DE Bezeichnung	EN Designation	FR Désignation	ES Designación
	Anzahl quantity quantité número				
	MU-M 600				
1	MU0604716 2	Verschleißkufe	wear runner	Patin d'usure	Cuchilla de desgaste
2	MU980320 4	Schraube	bolt	Vis	Tornillo
3	MU980302 4	Scheibe	washer	Disque	Arandela
4	MU980301 4	Mutter	nut	Écrou	Tuerca



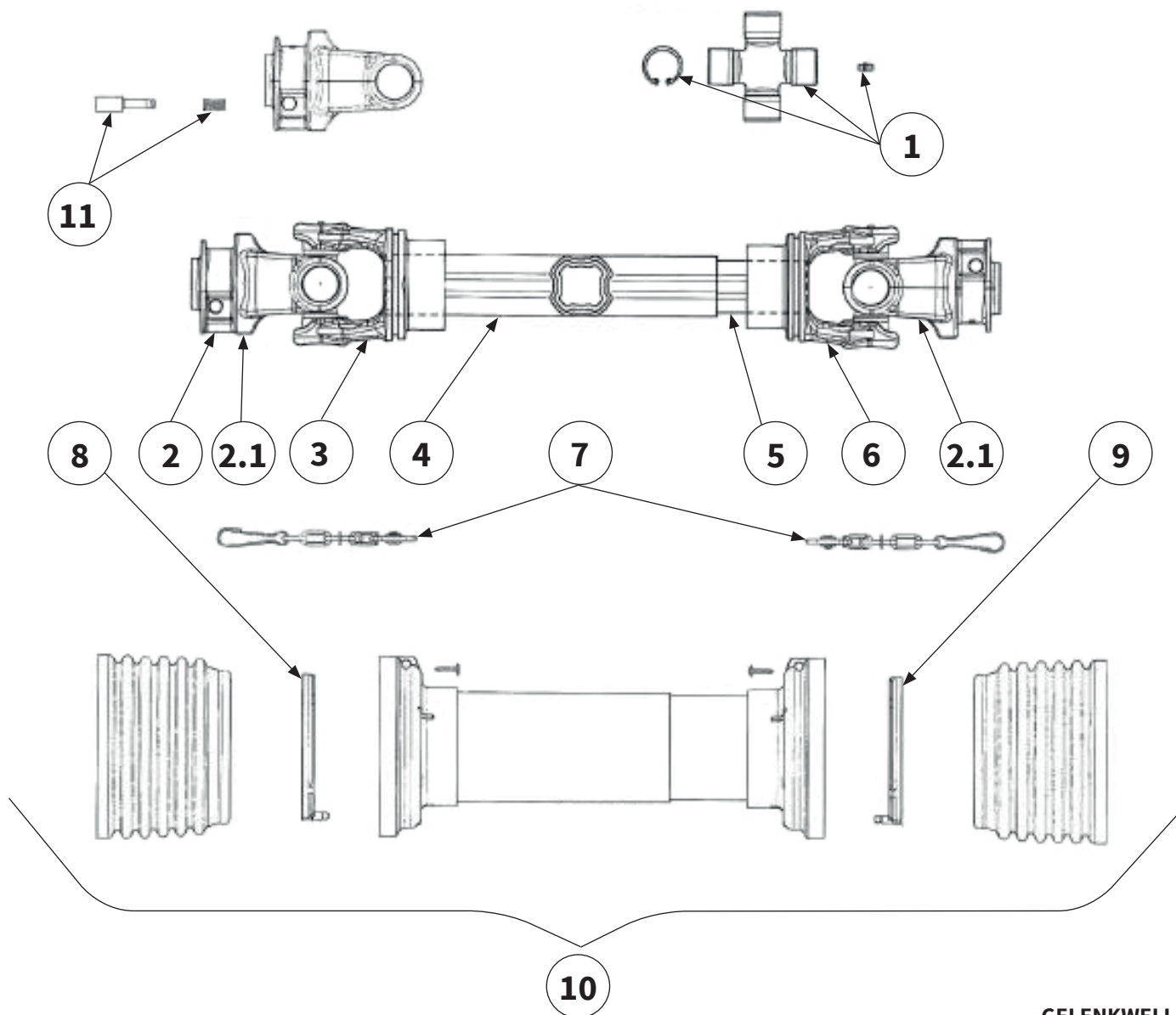

Pos.-Nr. No. Numéro Número	Ersatzteilnummer Manufacturer part number Numéro d'article du fabricant Número de pieza del fabricante	DE Bezeichnung	EN Designation	FR Désignation	ES Designación
	Anzahl quantity quantité número				
	MU-M 600				
1	4120M0012R20 2	Kreuzgarnitur	Cross Kit	Croisillon	Crucetas
2	5070M0355 1	Außengabel 1-3/8 Z6	Outer Yoke	Mâchoire	Horquillas
2.1	5720M3851 1	Außengabel 1-3/4 Z20	Outer Yoke	Mâchoire	Horquillas
3	204S96855 1	Innengabel für Außenrohr	Outer Yoke Teleskop-Tube	Mâchoires pour tube extérieur	Horquillas para tubo exterior
4	122111000R06 1	Profil-Außenrohr	Outer Telescope Tube	Tube externe	Tubo exterior
5	122381000R06 1	Profil-Innenrohr	Inner Telescope Tube	Tube interne	Tubo interior
6	204S96856 1	Innengabel für Innenrohr	Inner Yoke for Telescope Tube	Mâchoire pour tube in- térieur	Horquillas para tubo interior
7	252000101R02 2	Haltekette	chain	Chaîne de retenue	Cadenas de seguridad
8	2550L0001R02 1	Lauftring	Raceway	Palier de glissement	Anillo soporte
9	2550L0002R02 1	Lauftring	Raceway	Palier de glissement	Anillo soporte
10	5CS9086FXSS 1	Gelenkwellenschutz	Safety Shield complete	Protection contre les accidents	Protecciones de seguridad
11	403000032R10 2	Schiebestift	Push Pin Kit	Veru rapide	Pulsador



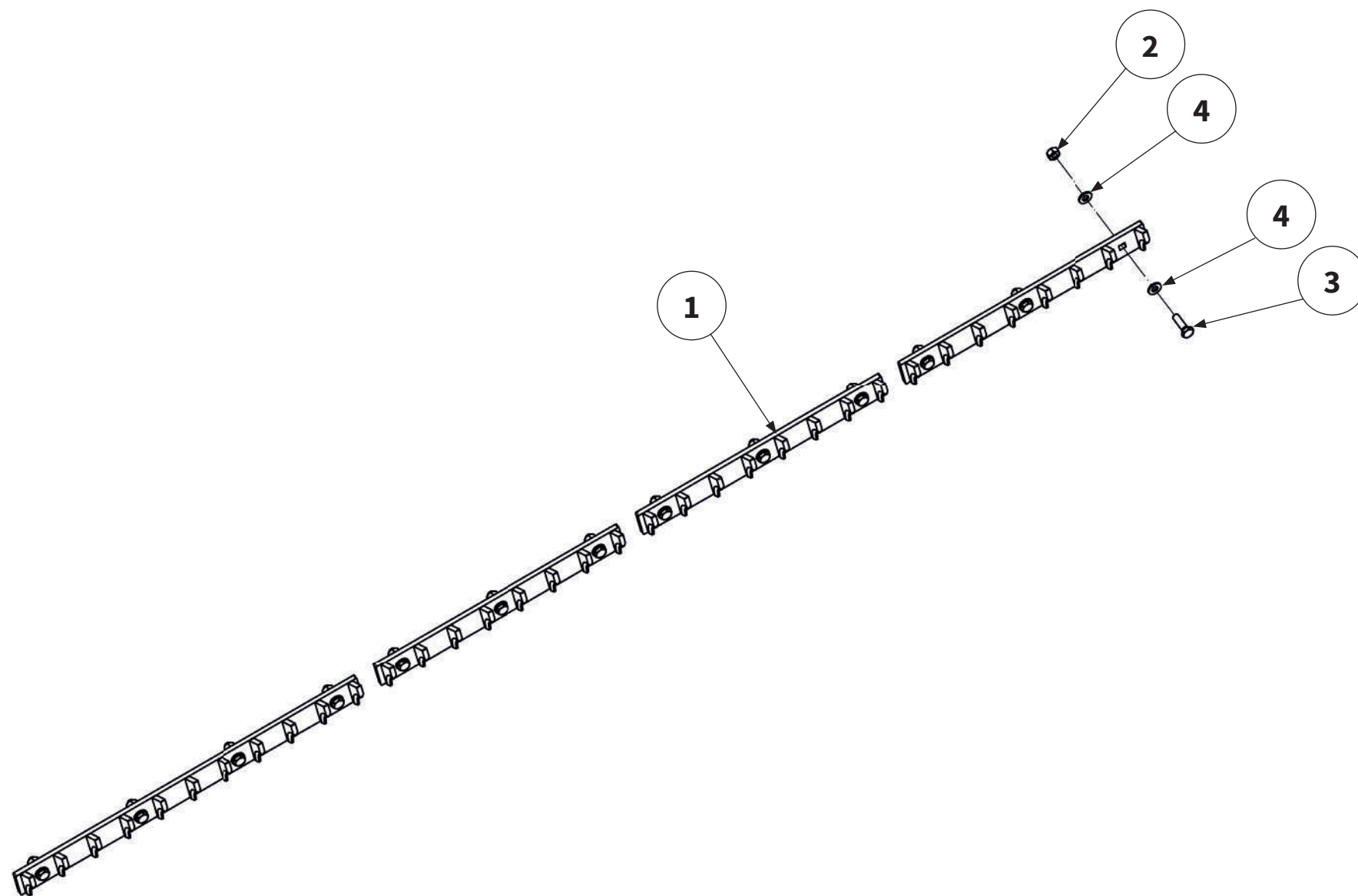

Pos.-Nr. No. Numéro Número	Ersatzteilnummer Manufacturer part number Numéro d'article du fabricant Número de pieza del fabricante	DE Bezeichnung	EN Designation	FR Désignation	ES Designación
	Anzahl quantity quantité número				
	MU-M 600				
1	0005626 6	Gegenschneide 400	short-chopping bar	Lame hache-paille courte	Listón de corte de paja corto
2	MU0099960 18	Mutter	nut	Ècrou	Tuerca
3	MU980222 18	Schraube	bolt	Vis	Tornillo
4	MU980202 36	Scheibe	washer	Disque	Arandela



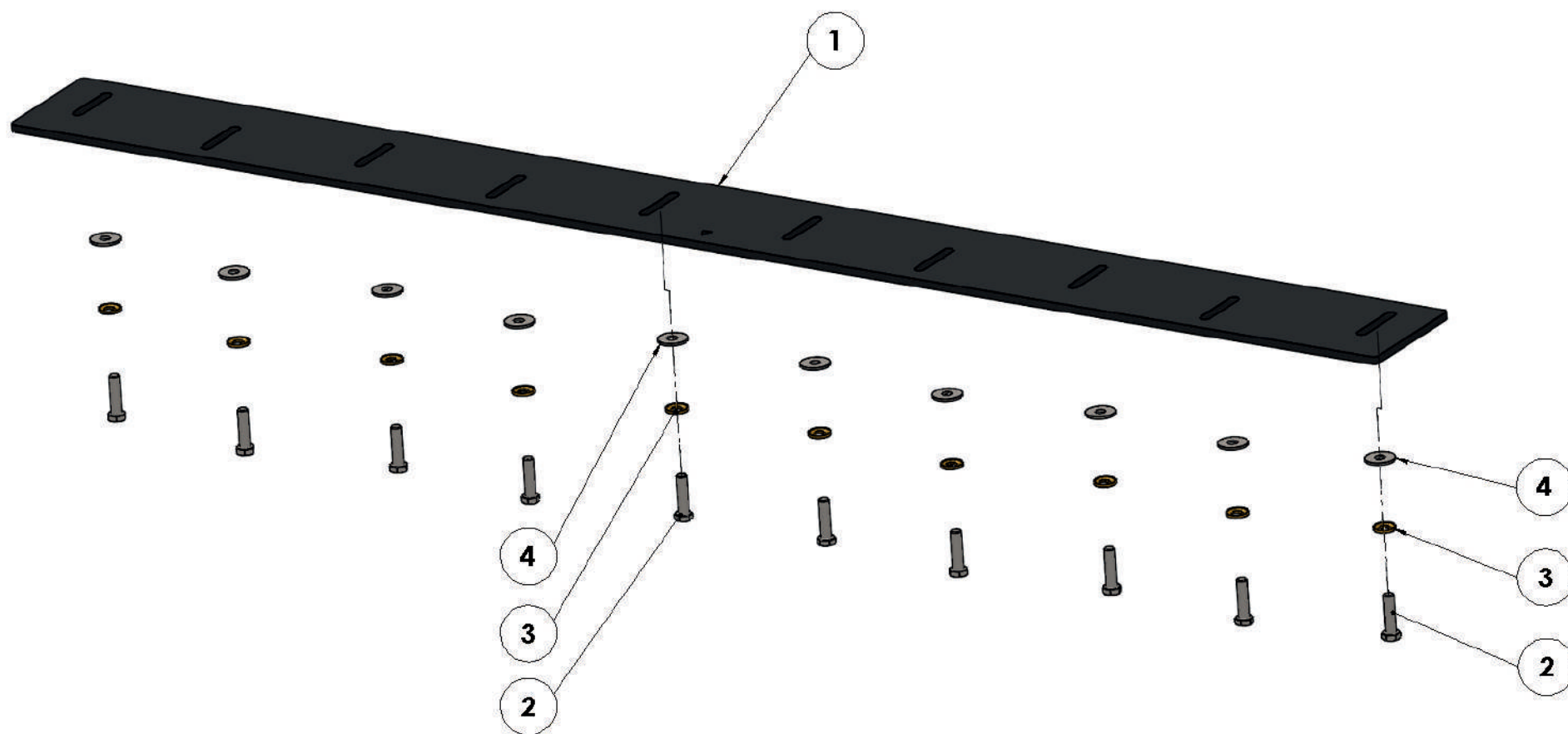

Pos.-Nr. No. Numéro Número	Ersatzteilnummer Manufacturer part number Numéro d'article du fabricant Número de pieza del fabricante	DE Bezeichnung	EN Designation	FR Désignation	ES Designación
	Anzahl quantity quantité número				
	MU-M 600				
1	MU0910187 1	Schneidblech	cutting bar	Contre-lame réglable	Carril de corte
2	MU980205 15	Schraube	bolt	Vis	Tornillo
3	MUNSKL10 15	Scheibe	washer	Disque	Arandela
4	MU0099950 15	Scheibe	washer	Disque	Arandela



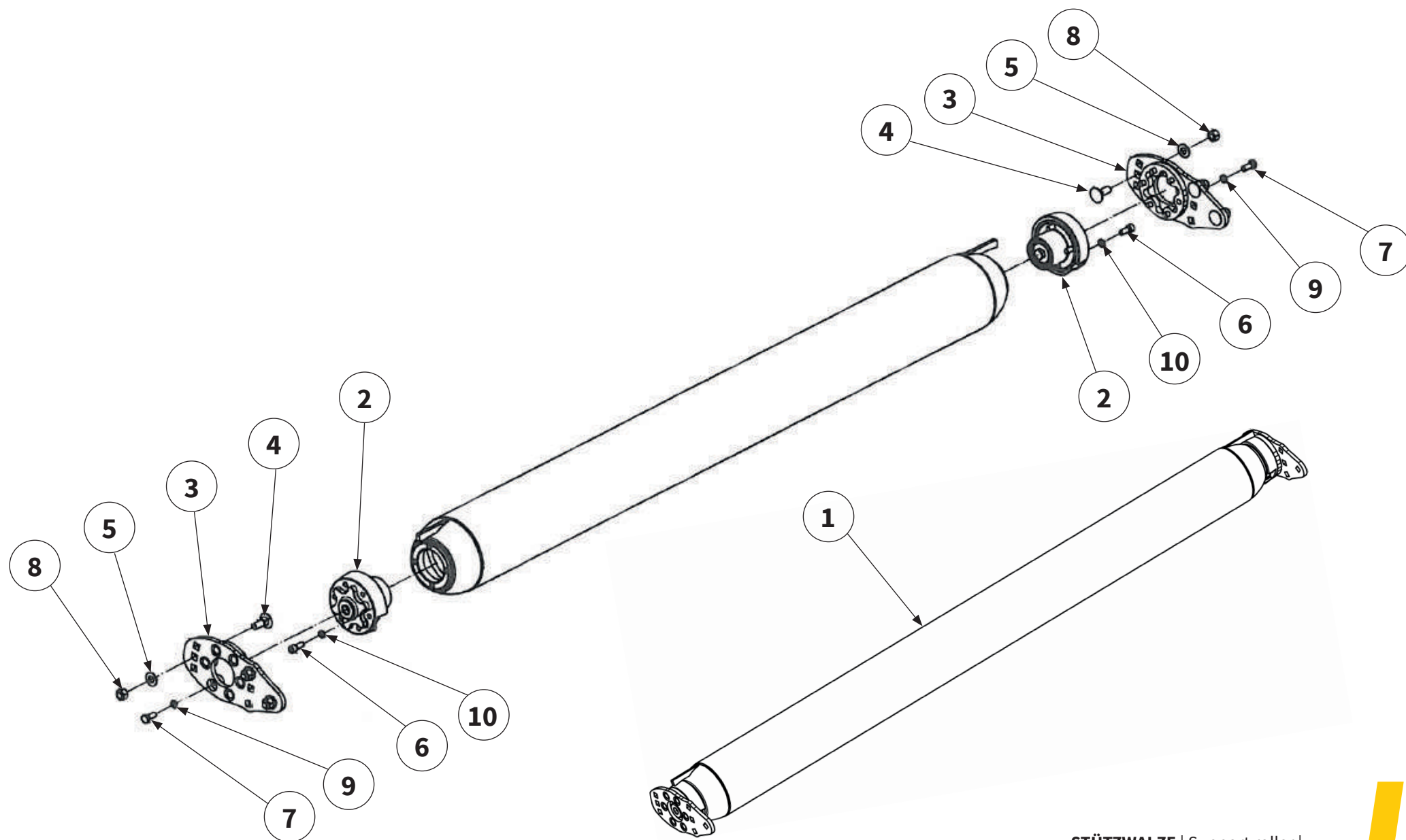

Pos.-Nr. No. Numéro Número	Ersatzteilnummer Manufacturer part number Numéro d'article du fabricant Número de pieza del fabricante	DE Bezeichnung	EN Designation	FR Désignation	ES Designación
	Anzahl quantity quantité número				
	MU-M 600				
1	MU0205936 1	Stützwalze kpl.	support roller	Rouleau d'appui	Cilindro de apoyo
2	202932 2	Lagereinheit	bearing unit	Unité de palier	Unidad de rodamiento
3	MU0806908 2	Halteplatte	retainer plate	Plaque de support	Placa de retención
4	MU980424 6	Schraube	bolt	Vis	Tornillo
5	MU980402 6	Scheibe	washer	Disque	Arandela
6	MU980315 8	Schraube	bolt	Vis	Tornillo
7	MU980307 12	Schraube	bolt	Vis	Tornillo
8	MU980401 6	Mutter	nut	Écrou	Tuerca
9	MUNSKL12 12	Scheibe	washer	Disque	Arandela
10	MUNSKZ12 8	Scheibe	washer	Disque	Arandela



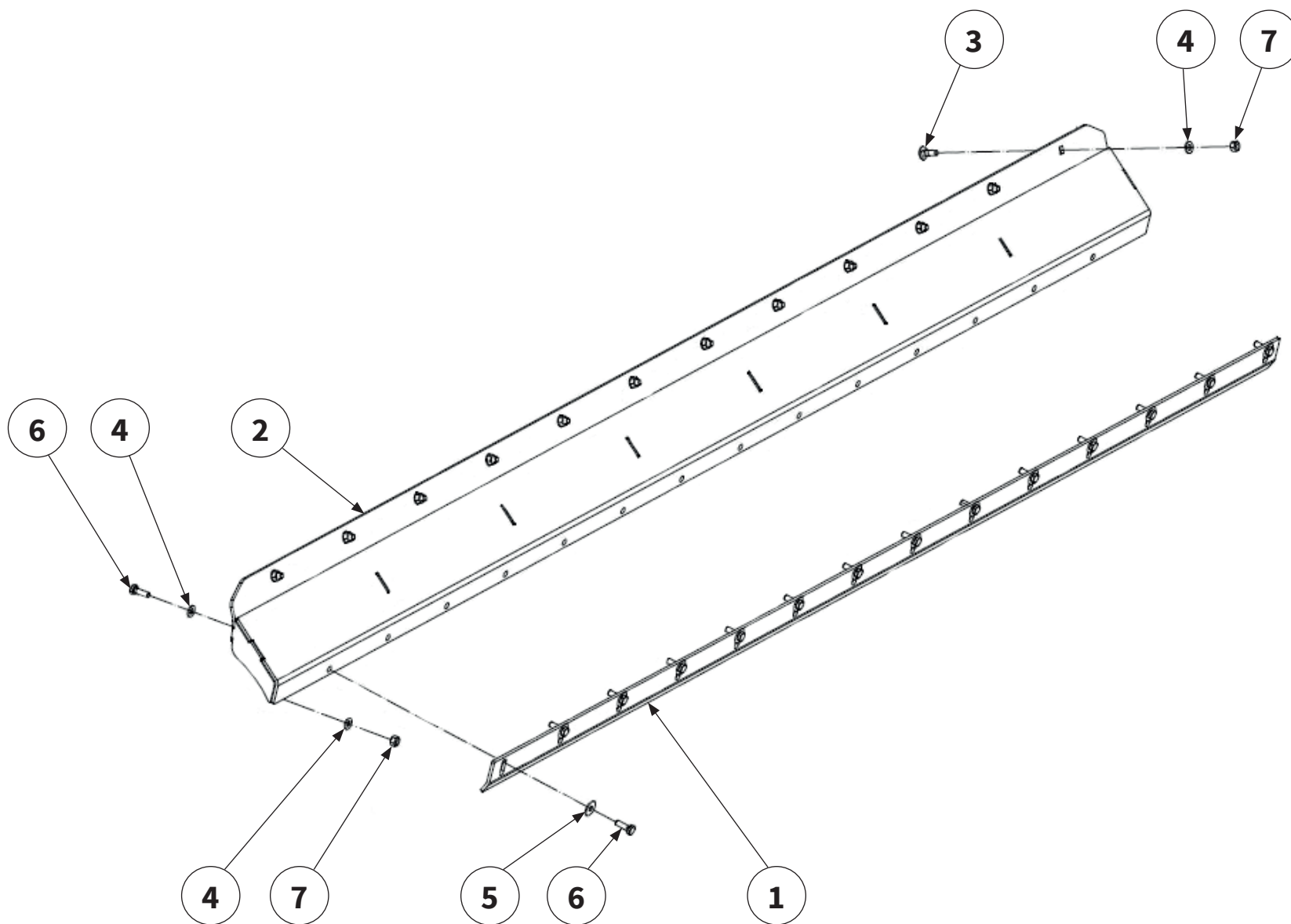

Pos.-Nr. No. Numéro Número	Ersatzteilnummer Manufacturer part number Numéro d' article du fabricant Número de pieza del fabricante	DE Bezeichnung	EN Designation	FR Désignation	ES Designación
	Anzahl quantity quantité número				
	MU-M 600				
1	MU0608332 1	Abstreiferschneide	cleaner cutting edge	Lame de racloir	Cuchilla del rascador
2	MU0807032 1	Abstreiferholm	cleaner bar	Barre de racloir	Listón del rascador
3	00000904 12	Schraube	bolt	Vis	Tornillo
4	MU980202 38	Scheibe	washer	Disque	Arandela
5	MU0099950 14	Scheibe	washer	Disque	Arandela
6	MU980205 27	Schraube	bolt	Vis	Tornillo
7	MU0099960 25	Mutter	nut	Écrou	Tuerca



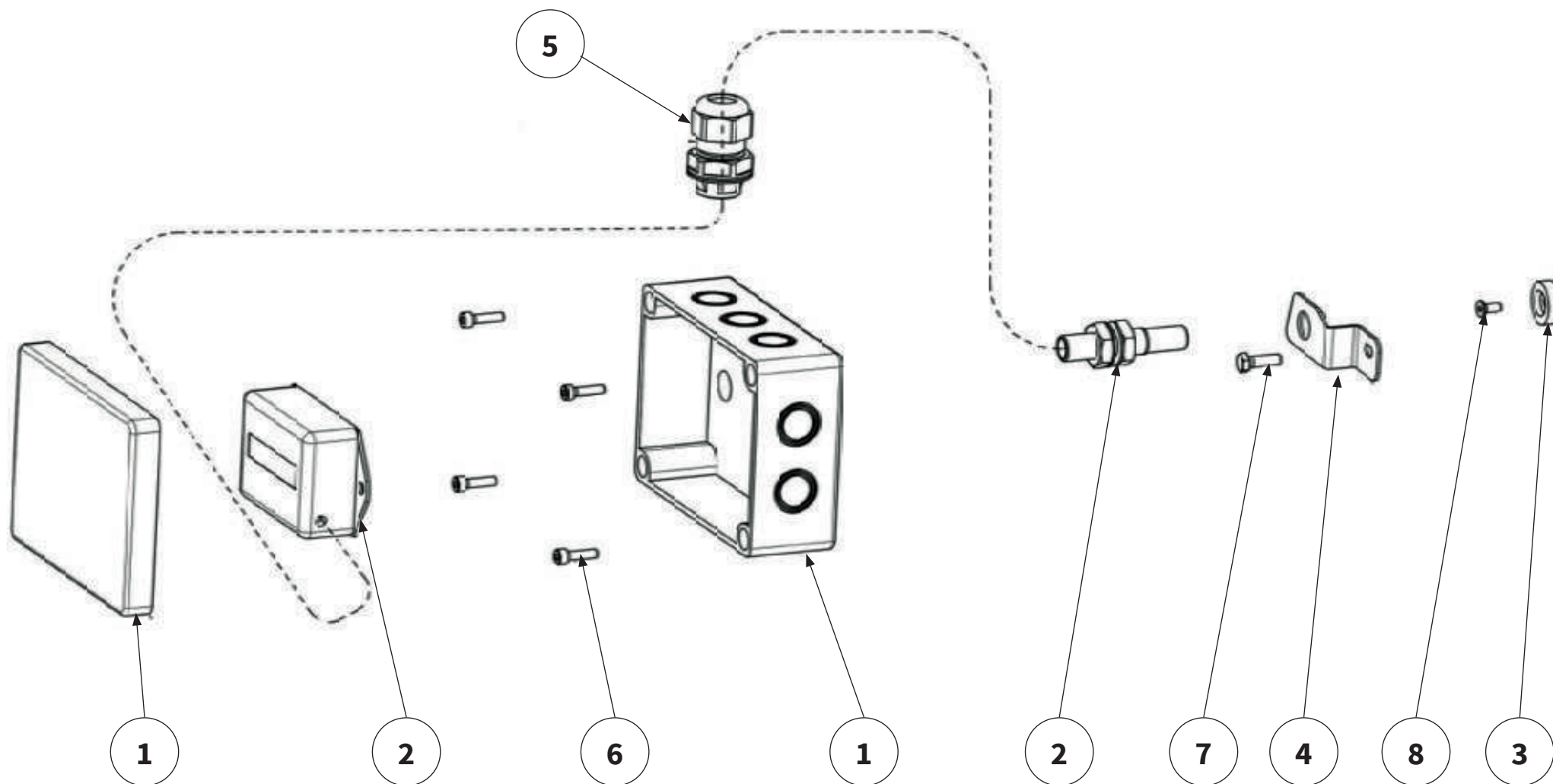

Pos.-Nr. No. Numéro Número	Ersatzteilnummer Manufacturer part number Numéro d'article du fabricant Número de pieza del fabricante	DE Bezeichnung	EN Designation	FR Désignation	ES Designación
	Anzahl quantity quantité número				
	MU-M 600				
1	00010187 1	Verteilerkasten	distribution box	Boîte de distribution	Caja de distribución
2	00015048 1	Betriebsstunden- zähler	operating hours counter	Compteur horaire	Contador de horas de servicio
3	00018168 1	Drehzahlgeber- magnet	engine speed sensor magnet	Régulateur de vitesse Aimant	Transmisor del número de revoluciones Imán
4	00017037 1	Sensorhalterung	holder	Support	Soporte
5	00008094 1	Verschraubung	Screwed connection	Raccord à vis	Atornillamiento
6	MU980005 4	Schraube	bolt	Vis	Tornillo
7	MU980001 1	Schraube	bolt	Vis	Tornillo
8	MU980007 1	Schraube	bolt	Vis	Tornillo



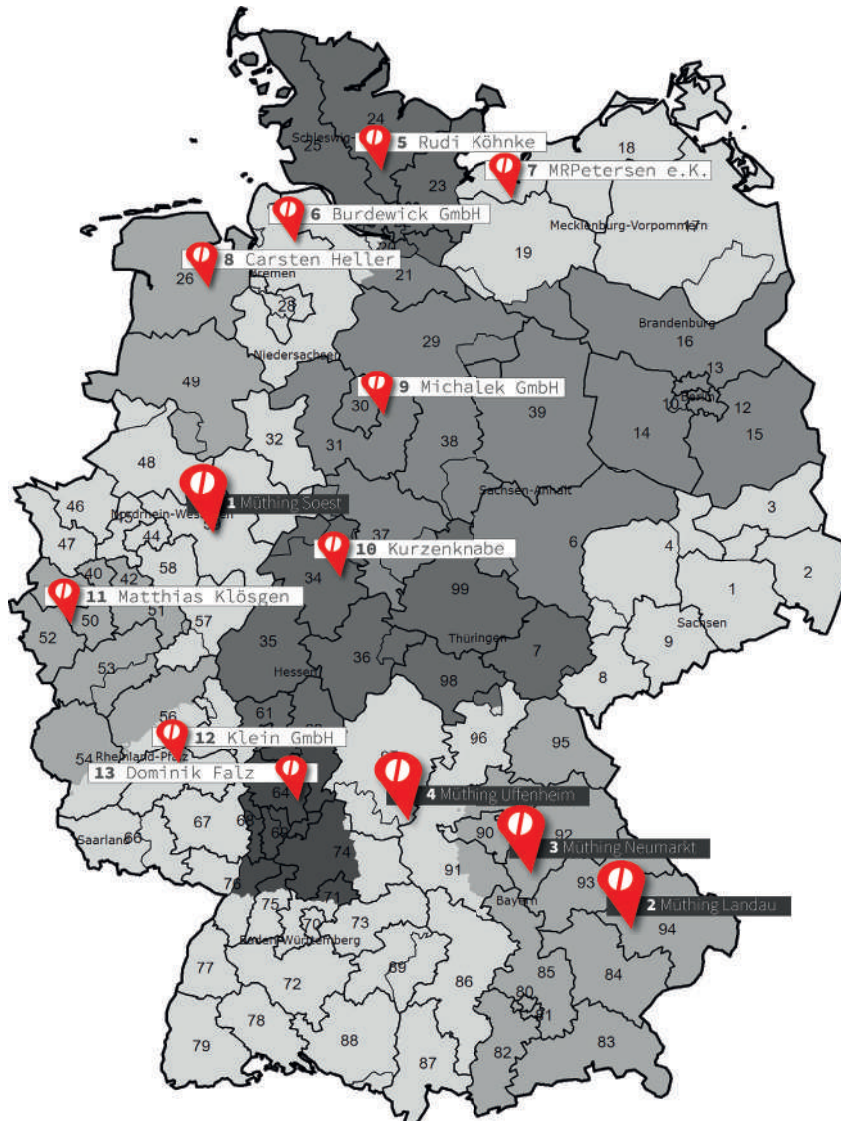

(1) Muthing GmbH & Co. KG Soest

Am Silberg 23
59494 Soest
Tel.: 02921 / 9651 - 0
Fax: 02921 / 73080
E-Mail: et-soest@muething.com

(2) Muthing GmbH & Co. KG Landau

Wiesenweg 6
94405 Landau
Tel.: 09951 / 6908 - 0
Fax: 09951 / 6333
E-Mail: et-landau@muething.com

(3) Muthing GmbH & Co. KG Neumarkt

Hans-Dehn-Str. 7
92318 Neumarkt
Tel.: 09181 / 2976 - 0
Fax: 09181 / 21841
E-Mail: neumarkt@muething.com

(4) Muthing GmbH & Co. KG Uffenheim

Am Brunnlein 2
97215 Uffenheim
Tel.: 09842 / 9866 - 0
Fax: 09842 / 9866 - 67
E-Mail: et-uff@muething.com

(5) Rudi Köhnke

Wohldweg 16
24558 Henstedt-Ulzburg
Tel.: 04193 / 91544
Fax: 04193 / 759576
E-Mail: krkoehnke@aol.com

(6) Burdewick GmbH

Mittelstenaher Str. 33
21769 Lamstedt
Tel.: 04773 / 8941 - 0
Fax: 04773 / 8941 - 41
E-Mail: info@burdewick.de

(7) MRPetersen e.K. Werksvertretung

Christiansburger Weg 20
24969 Lindewitt / OT Sillerup
Tel.: 04604 / 9866 - 36
Fax: 04604 / 9866 - 37
E-Mail: rp@mrpetersen.de

(8) Muthing GmbH & Co. KG Soest - Carsten Heller Werksbeauftragter

Tel.: 0160 / 96919245
Fax: 04461 / 759302
E-Mail: c.heller@muething.com

(9) Michalek GmbH

Industriestraße 14
31275 Lehrte
Tel.: 05132 / 2006 - 0
Fax: 05132 / 2006 - 30
E-Mail: info@michalek-ww.de

(10) Kurzenknabe

Obervellmarer Weg 36
34314 Espenau
Tel.: 05673 / 4012
Fax: 05673 / 2495
E-Mail: info@kurzenknabe-gmbh.de

(11) Matthias Klösger

Drovestrasse 104
52372 Kreuzau
Tel.: 02422 / 9019 - 25
Fax: 02422 / 9019 - 26
E-Mail: matthias.kloesger@t-online.de

(12) Klein GmbH

Hauptstraße 2
55627 Weiler / Nahe
Tel.: 06754 / 404
Fax: 06754 / 643
E-Mail: klein-ww-weiler@t-online.de

(13) Dominik Falz

Carl-Benz- Str. 4
64711 Erbach / Odw.
Tel.: 06062 / 1867
Fax: 06062 / 61851
E-Mail: d.falz@muething-mulcher.de

Bei weiteren Fragen zu Technik und Einsatz Ihres Gerätes stehen Ihnen unsere Mitarbeiter oder unsere Vertriebspartner gerne zur Verfügung.

Our employees or sales partners are happy to help should you have any further questions on the technical aspects and use of your implement.

Nos collaborateurs ou nos partenaires commerciaux sont à votre entière disposition pour toutes questions complémentaires relatives aux caractéristiques techniques ou à l'utilisation de votre engin.

Tanto nuestros empleados como los socios comerciales de la marca estamos a su disposición para atender cualquier consulta técnica o sobre piezas que pueda tener respecto a su equipo.

20 horizontal dotted lines for writing.



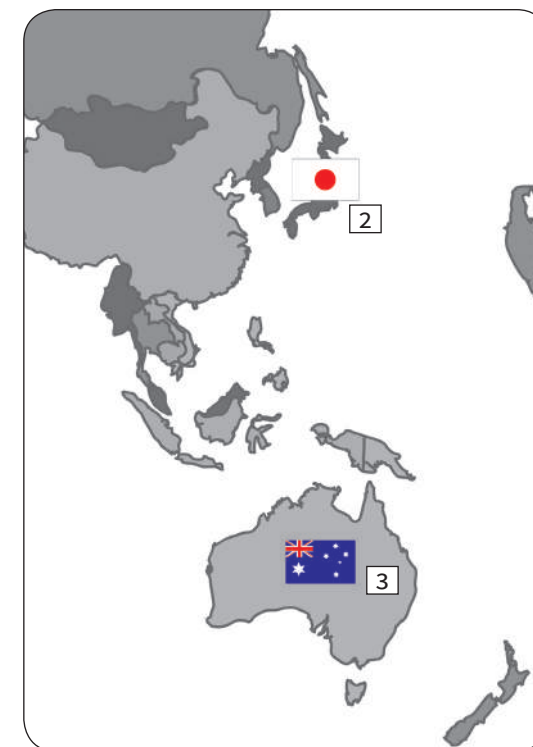

**(1) Prairie Agri Sales Ltd.**

W. Heidebrecht
P.O Box 216
Road 6W , 26028
Lowe Farm, MB R0G 1E0
Tel.: 001-204-746-6994
Fax: 001-204-515-4064
E-Mail: wheidebrecht@prairiegrisales.ca

**(2) Agri Direct Co. Ltd.**

Higashimemuro, Memuro-cho,
Kasai-gun
18-7 Kita 1-sen
Hokkaido 082-0004
Tel.: 0081 / 155612777
Fax: 0081 / 155612755
E-Mail: info@agridirect.jp

**(3) Southern Cross Mowers PTY Ltd.**

Marcus Cornish
1/29 Mustang Drive, PO Box 454
Rutherford NSW Australia 2320
Tel.: 0061 / 240440313
Fax: 0061 / 249321088
E-Mail: mcornish@sxm.com.au

**(4) Simon Richard Ltd.**

Crown Tailrig
Simon Richardt
Bonchester Bridge
Hawick TD9 8RA
Tel.: 0044 / 1450860774
Fax: 0044 / 1450860772
E-Mail: mail@simon-richard.co.uk

**(5) Delgado Delgado e Hijos, S.A.**

C / Sevilla , 23
34004 Palencia
Tel.: 0034 / 979728450
Fax: 0034 / 979710390
E-Mail: recambios@deltacinco.es

**(6) IP Innovations et Paysage**

ZI de Saint Nizier
F - 42190 Charlieu
Tel.: 0033 / 477 605454
Fax: 0033 / 477 606846
E-Mail: info@innovex-gmbh.de

**(7) GTJ**

Peter Janssen
Way Broek 5
6041PJ Roermond
Tel.: 0031 / 615370411
E-Mail: p.janssen@gjtjtrading.nl

**(8) Van Dyke Marcel Belgium**

Provinciebaan 71 - 2235 Houtvenne
Tel.: 0032 / 16699156
E-Mail: info@vandyck.be
GÖWEIL BNL PGmbH - Mirfeld
Zur Schmiede 23 - 4770 Amel
E-Mail: office@goeweil.be

**(9) Felten Freres et Fils Sarl**

Zone Artisanale
9775 Weicherdange
Tel.: 00352 921612
Fax: 00352 920530
E-Mail: info@felten.lu

**(10) ForSentralen AS**

Einar M. Bardal
Carl M. Bardal
Bardalsvegen 100
7724 Steinkjer
Tel.: 0047 / 7414-7600
Fax: 0047 / 7414-9399
E-Mail: forsentralen@online.no

**(11) Oy J-Trading Ab**

Kuriiritie 15
01510 Vantaa
Tel.: 00358 / 207458600
Fax: 00358 / 207458651
E-Mail: info@j-trading.fi

**(12) Impetu ApS**

Hovvejen 6
8850 Bjerrungbro
Tel.: 0045 / 21479746
E-Mail: mk@impetu.dk

**(13) Konekesko Eesti AS**

Pildiküla Rae vald
Porguvälja tee 3a
75308 Harjumaa MK
Tel.: 00372 / 6059100
Fax: 00372 / 6059101
E-Mail: kristjan.nelis@kesko.ee

**(14) SIA Konekesko Latvija**

Tiraines 15
1058 Riga
Tel.: 00371 / 67064300
Fax: 00371 / 67064301
E-Mail: aivars.metla-rozents@kesko.lv

**(15) UAB Konekesko**

Vilniaus raj.
Moletu g. 13
14262 Didžioji Riese
Tel.: 00370 / 46421752
Fax: 00370 / 46421753
E-Mail: vilius.sventkauskas@kesko.lt

**(16) EZ Agrar e. Gen**

Salzburger Straße 38
4020 Linz
Tel.: 0043 / 732 347266
Fax: 0043 / 732 347260
E-Mail: office@ezagr.ar.at

**(17) Güttler Mezőgazdasági**

Gépgyárto és Szolga Kft.
Külterület 022/ 35
6800 Hódmezővásárhely
Tel.: 0036 / 62 533690
Fax: 0036 / 62 533691
E-Mail: orsolay.torok@guttler.hu

**(18) Topagri S.r.o.**

Kostalkova 1527
26601 Beroun
Tel.: 00420 / 311 636766
Fax: 00420 / 311621822
E-Mail: topagri@topagri.cz

**(19) Ematech s.r.o**

Piestanska 3/3
95605 Radosina
Tel.: 00421 / 385398119
Fax: 00421 / 385398216
E-Mail: ematech@ematech.sk

**(20) NHR Agropartners SRL**

Judet Ilfov
Calea Bucurestilor 247
075100 Otopeni
Tel.: 0040 / 21 3007906
Fax: 0040 / 213521660
E-Mail: office@vait.ro

**(21) Müthing GmbH & Co. KG Soest**

Am Silberg 23
59494 Soest
Tel.: 02921 / 9651 -0
Fax: 02921 / 73080
E-Mail: et-soest@muething.com

**(22) Müthing GmbH & Co. KG Uffenheim**

Am Brunnlein 2
97215 Uffenheim
Tel.: 09842 / 9866 - 0
Fax: 09842 / 9866 -67
E-Mail: et-uff@muething.com

**(23) EZ Landmaschinen AG**

Bützbergstrasse 70
4912 Aarwangen
Tel.: 0041 / 62 9226801
Fax: 0041 / 62 9230369
E-Mail: info@ezlandmaschinen.ch

**Weitere Informationen finden Sie auf unserer Internetseite.**

Further information can be found on our website.

Vous trouverez de plus amples informations sur notre site Internet.

Para obtener más información puede consultar nuestro sitio web.

www.muething.com

KONTAKTE - INTERNATIONAL | Contacts - International |
Contacts - Internationaux | Contactos - Internacionales |



Müthing GmbH & Co. KG Soest
Am Silberberg 23
59494 Soest

Tel +49 (0) 2921 96510
Fax +49 (0) 2921 73080
soest@muething.com

Müthing GmbH & Co. KG Uffenheim
Am Brünlein 2
97215 Uffenheim

Tel +49 (0) 9842 98660
Fax +49 (0) 9842 98667
uffenheim@muething.com

WWW.MUETHING.COM