

## **ERSATZTEILLISTE** | Spare parts list

Liste des pièces de rechange | Lista de repuestos

**MU-COLLECT-ISEKI 140 - 160**

**AB SERIE** | as of series | á partir de série | desde de la serie 2020

**AUSGABE** | edition | version | edición 02.2020

**ARTIKELNUMMER** | article number | número d'article | número de artículo MU-COLLECT-ISEKI\_ET\_20\_2020-02

**Übertragen Sie hier bitte die Daten Ihres Gerätes und des verwendeten Getriebes.**

Enter the details for your implement and the gear box you are using here.

Veuillez inscrire ici les références de votre machine et celles du boîtier.

Introduzca aquí los datos de su equipo y la transmisión utilizada.



*Beispiel Typenschild | Type plate example  
Exemple de plaque signalétique | Ejemplo de una placa de características*

Benennung   Designation   Désignation   Designación	Eintrag   Entry   N° d'enregistrement   Registro
Modell   Model   Modèle   Modelo	MU-COLLECT-ISEKI 140 - 160 <input type="checkbox"/> 140 <input type="checkbox"/> 160
Seriennummer   Serial number   N° de série   Número de serie	
Baujahr   Year of manufacture   Année de construction   Año de construcción	
Getriebetyp   Gearbox type   Type de Système d'entraînement   Tipo de transmisión	
Anbaubock   Headstock   Attelage   Soporte adosado	
Händler   Dealer   Distributeur   Concesionario	
Inbetriebnahme am   Commissioning date   Date de mise en service   Fecha de puesta en servicio	

**Bei  bitte deutlich ankreuzen !**

Where there are checkboxes , please check these clearly!

Veuillez cocher les cases  lisiblement!

Por favor, marque con una cruz en la casilla .



Einleitung   Introduction   Introduction   Introducción   .....	4
Gerätebeschreibung   Device description   Description de l'appareil   Descripción del dispositivo   .....	5
<b>Grundausführung   Basic model   Modèle de base   Modelo básico  </b>	
Gehäuse   Housing   Carter   Caja   .....	6
Antrieb & Getriebe   Drive and gear box   Transmission et Système d'entraînement   Accionamiento e Cambio   .....	12
Schäkelrotor   Shackle rotor   Rotor manilles   Rotor del grillete   .....	18
Stützwalze   Support roller   Rouleau d'appui   Cilindro de apoyo   .....	22
Gebläseanbindung zentral   Blower connection central   Connexion de souffleur centralisée   Conexión del soplador centralmente   .....	24
Sauganschluss zentral 220   Suction pipe connection central 220   Raccord de tuyau d'aspiration centralisée 220   Conexión de aspiración centralmente 220   .....	26
Sauganschluss zentral 250   Suction pipe connection central 250   Raccord de tuyau d'aspiration centralisée 250   Conexión de aspiración centralmente 250   .....	28
Förderschnecke zentral   Worm conveyor central   Foreuse centralisée   Tornillo sin fin centralmente   .....	30
Getriebe MUR200002-BRM   Gear box MUR200002-BRM   Système d'entraînement MUR200002-BRM   Cambio MUR200002-BRM   .....	34
Aufnahme ISEKI SF   Holder ISEKI SF   Support ISEKI SF   Alojamiento ISEKI SF   .....	38
Gelenkwelle - GE2102-SFT   PTO shaft - GE2102-SFT   Arbre de transmission - GE2102-SFT   Árbol articulado - GE2102-SFT   .....	42
Stützrad   Support wheel   Roue d'appui   Rueda de soporte   .....	44
Schneidschiene   Cutting bar   Contre-Lame Réglable   Carril de corte   .....	48
Kurzhäckselleiste   Short chopping bar   Lame hache-paille courte   Listón de corte de paja corto   .....	50
Verschleißeinlage   Wear insert   Intercalaire anti-usure   Junta de desgaste   .....	52
Verschleißkufe   Wear runner   Patin d'usure   Cuchilla de desgaste   .....	54
Hydraulische Druckentlastung MU-SOFA   Hydraulic pressure relief MU-SOFA   Délestage hydraulique MU-SOFA   Descarga de presión hidráulica MU-SOFA   .....	56
<b>Kontakte   Contacts   Contacts   Contactos  </b>	
National   Nactional   National   Nacional   .....	61
International   Internactional   Internationale   Internationalmente   .....	62

#### SEHR GEEHRTER KUNDE,

auf den folgenden Seiten finden Sie eine vollständige Übersicht aller Bauteile Ihres Müthing Mulchgerätes MU-COLLECT-ISEKI 140 - 160. Anhand dieser Unterlage bitten wir Sie benötigte Ersatzteile genau zu identifizieren und mit den nachfolgenden Angaben zu bestellen. Benötigen Sie Hilfe oder weitere Informationen kontaktieren Sie uns.

**Vielen Dank - Ihr Müthing-Team**

#### CHER CLIENT,

Vous trouverez sur les pages suivantes une description complète des composants de votre broyeur Müthing MU-COLLECT-ISEKI 140 - 160. Nous vous invitons à identifier exactement les pièces de rechange requises à l'appui de ce document et de les commander en indiquant le n° de référence de pièces de rechange. N'hésitez pas à nous contacter si vous avez besoin d'aide ou d'informations complémentaires.

**Merci beaucoup – Votre équipe Müthing**

#### DEAR CUSTOMER,

The following pages offer a complete overview of the components in your Müthing MU-COLLECT-ISEKI 140 - 160 mulcher. We are providing you with this document so that you can identify exactly the spare parts you require and order them using the spare part numbers listed. Should you need any assistance or further information, please contact us.

**Kind regards - Your Müthing team**

#### ESTIMADO CLIENTE,

En las siguientes páginas ponemos a su disposición una relación completa de los componentes de su trituradora MU-COLLECT-ISEKI 140 - 160 de Müthing. Le rogamos que con ayuda de este listado identifique las piezas de repuesto necesarias y las encargue con su correspondiente número de repuesto. No dude en ponerse en contacto con nosotros para solicitar ayuda o información ampliada.

**Muchas gracias - Su equipo Müthing**



**Beachten Sie immer die Sicherheitshinweise der Betriebsanleitung !**

Always follow the safety instructions in the operating manual.

Veuillez toujours tenir compte des consignes de sécurité figurant dans le manuel d'utilisation !

Observe siempre las indicaciones de seguridad de las instrucciones de servicio !

#### **DIE HAUPTBAUGRUPPEN SIND:**

1. Mulchergehäuse mit Gutleitklappe, Pendelschutzklappen, hinterem Gummischutz und Gleitkufen
2. Rotor mit Lagerung, Werkzeugen und Werkzeughaltern
3. Stützwalze (Stützräder) mit Lagerung
4. Keilriemen-oder Hydroantrieb mit Schutzabdeckung
5. Förderschnecke mit Gebläseanbindung
6. Getriebe
7. Gelenkwelle (Explosionszeichnung)
8. Zubehör

#### **THE MAIN COMPONENTS ARE:**

1. Mulcher housing with material guiding flap, protective strips, rear rubber protector and skids
2. Rotor with mount, tools and tool holders
3. Support roller (support wheels) with mount
4. V-belt or hydro drive with protective cover
5. Conveyor screw with blower connection
6. Gear box
7. PTO shaft (exploded view)
8. Accessories



#### **LES GROUPES PRINCIPAUX SONT:**

1. Carter du broyeur avec clapet conducteur, lamelles de protection, protection en caoutchouc à l'arrière et patins de glissement
2. Rotor équilibré avec outils et supports d'outils
3. Rouleau d'appui (roues supports) avec suspension
4. Courroie trapézoïdale ou transmission hydraulique avec couvercle de protection
5. Vis de convoyeur avec raccord de ventilateur
6. Système d'entraînement
7. Arbre de transmission (vue éclatée)
8. Accessoires

#### **LOS GRUPOS CONSTRUCTIVOS PRINCIPALES SON:**

1. Carcasa de la trituradora con tapa guía para material, placas de protección, protección trasera de goma y patines
2. Rotor con cojinete, herramientas y portaherramientas
3. Cilindro de apoyo (ruedas de apoyo) con cojinete
4. Correa en V o impulsión hidráulica con cubierta protectora
5. Tornillo transportador con conexión de ventilador
6. Transmisión
7. Árbol de transmisión (plano explosionado)
8. Accesorio

| Hauptbaugruppe Schlegelmulcher Baureihe MU-COLLECT-ISEKI 140 - 160  
| Main assembly of the MU-COLLECT-ISEKI 140 - 160 flail mulcher  
| Groupe principal Broyeur à marteaux série MU-COLLECT-ISEKI 140 - 160  
| Grupo constructivo desbrozadora serie MU-COLLECT-ISEKI 140 - 160

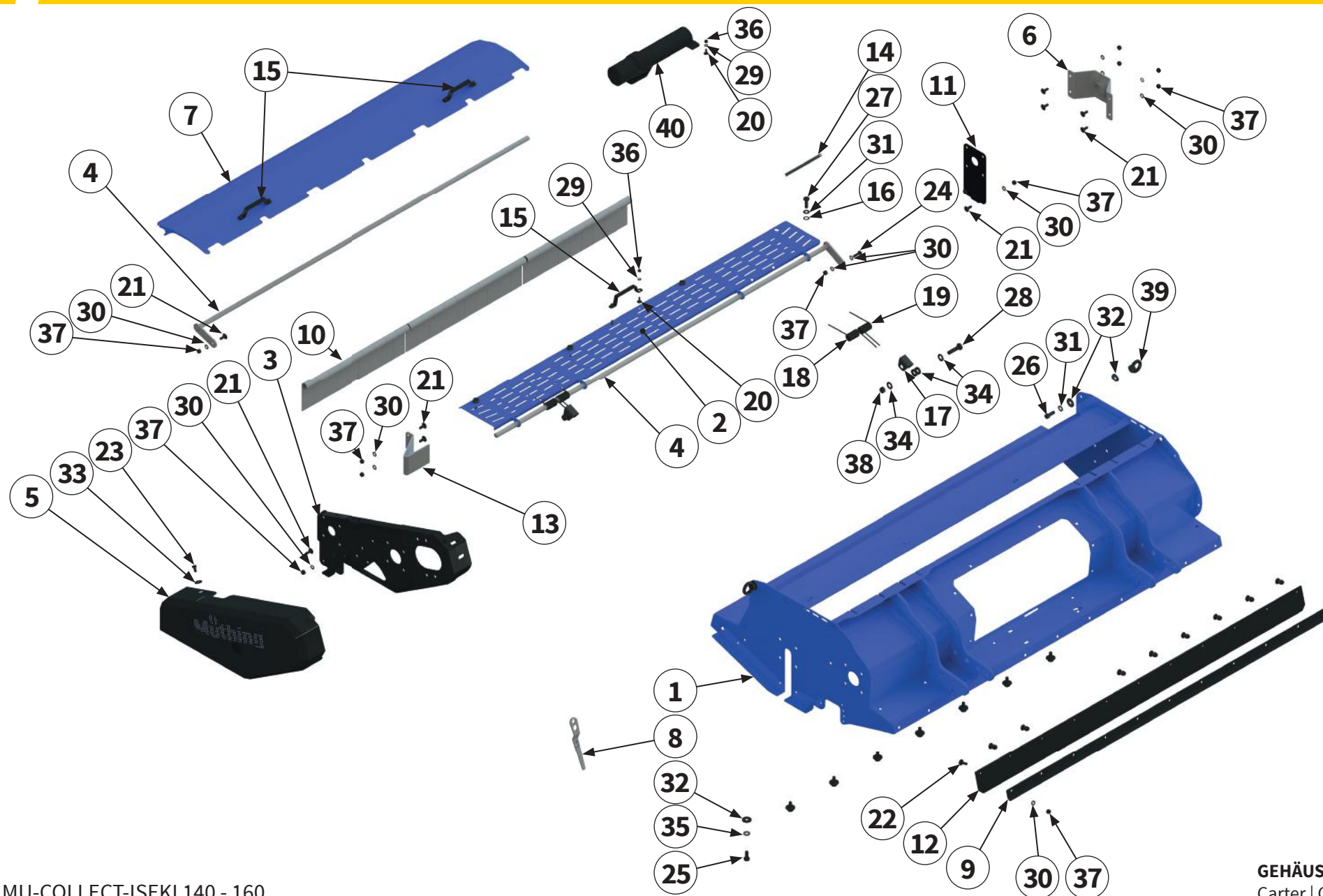

Pos.-Nr. No. Número	Ersatzteilnummer   Manufacturer part number   Numéro de pièce du fabricant   Número de pieza del fabricante		DE Bezeichnung	EN Designation	FR Désignation	ES Designación
	Anzahl   quantity   quantité   número					
	MU-Collect 140	MU-Collect 160				
1	00037228 1	00037219 1	Gehäuse	Housing	Carter	Caja
2	00037230 1	00037220 1	Verschlussdeckel	cap	Couvercle de fermeture	Tapa de cierre
3	00031229 1	00031229 1	Riemenschutz- halterung	belt guard holder	Support de protection de la courroie	Soporte del protector de correa
4	00001374 2	00001798 2	Pendelwelle	swing shaft	Arbre oscillant	Eje del péndulo
5	00037223 1	00037223 1	Schutzabdeckung	protective cover	Recouvrement de protection	Cubierta protectora
6	00015374 1	00015374 1	Lagerschutz	protective cover	Recouvrement de protection	Cubierta protectora
7	00037232 1	00037221 1	Gutleitklappe	material guiding flap	Clapet conducteur	Tapa guía para material
8	00031248 1	00031248 1	Werkzeug	tool	Outil	Herram
9	00031894 1	00031247 1	Klemmleiste	clamping strip	Tôle de support	Barra de conexión
10	MU0501131 28	MU0501131 32	Pendelschutzklappe	flap with swing protection	Volet de protection oscillant	Tapa protectora del péndulo
11	MU0501171 1	MU0501171 1	Verschlussblech	sealing sheet	Tôle de fermeture	Chapa de cierre
12	00031895 1	00031435 1	Schutzgummi	protective rubber	Protection	Goma protectora
13	MU0216011 1	MU0216011 1	Abweiser	deflector	Défecteur	Deflector



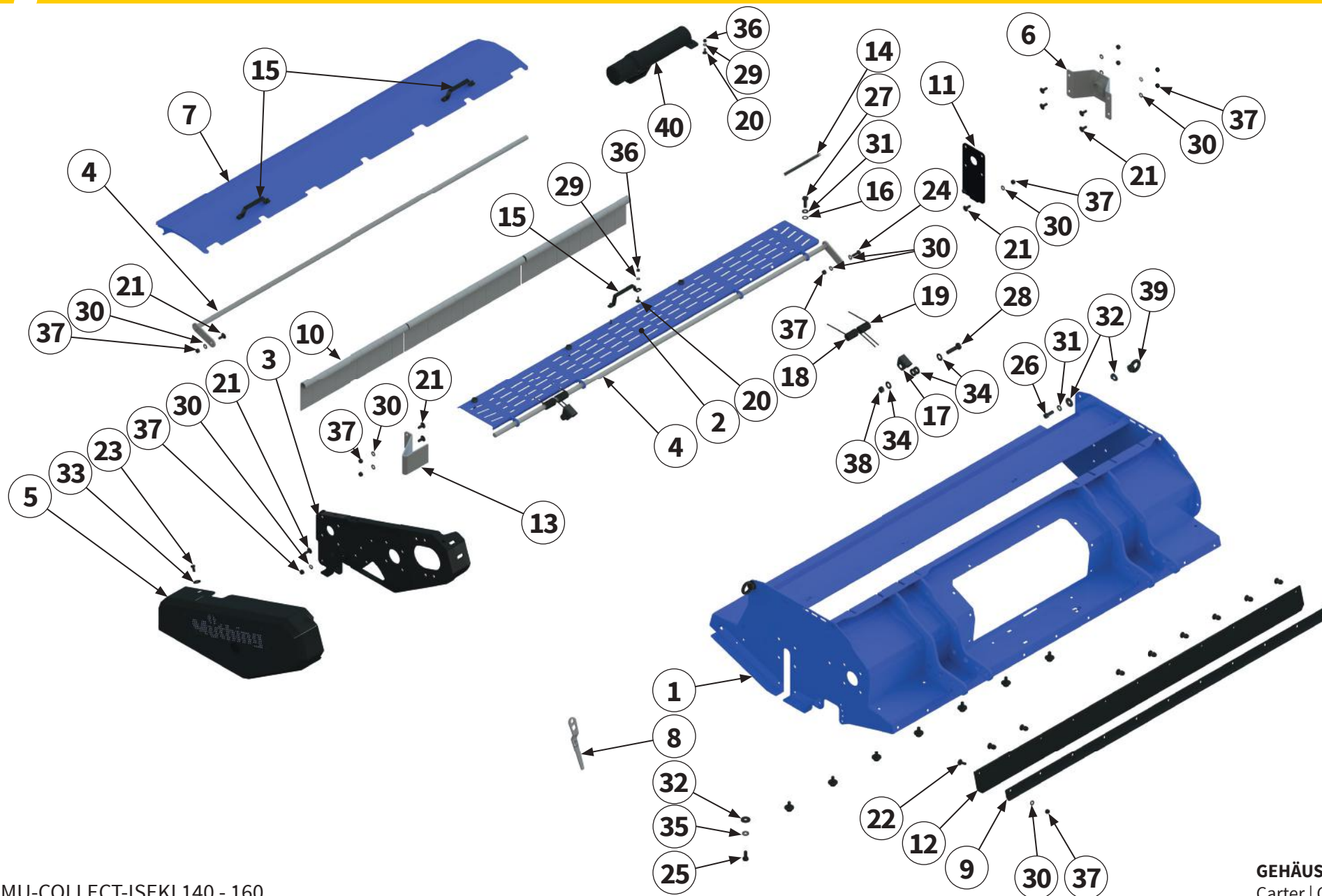

Pos.-Nr. No. Numéro Número	Ersatzteilnummer   Manufacturer part number   Numéro de pièce du fabricant   Número de pieza del fabricante		DE Bezeichnung	EN Designation	FR Désignation	ES Designación
	Anzahl   quantity   quantité   número					
	MU-Collect 140	MU-Collect 160				
14	MU982101 1,41 m   1,61 m		Dichtung	seal	Étanchéité	Estanqueidad
15	00031243 3   3		Griff	Handle	Poignée	Empuñadura
16	00035203 4   4		Sicherungselement	locking element	Élément de sécurité	Elemento de seguridad
17	00034076 2   2		Federspanner	spring tensioner	Tendeur à ressort	Tensor de muelle
18	00034144 2   2		Feder	spring	Ressort	Resorte
19	00034086 2   2		Feder	spring	Ressort	Resorte
20	MU981053 4   4		Schraube	bolt	Vis	Tornillo
21	MU980107 11   11		Schraube	bolt	Vis	Tornillo
22	MU0099988 9   13		Schraube	bolt	Vis	Tornillo
23	MU982811 4   4		Schraube	bolt	Vis	Tornillo
24	MU980109 1   1		Schraube	bolt	Vis	Tornillo
25	MU980208 8   8		Schraube	bolt	Vis	Tornillo
26	MU980207 2   2		Schraube	bolt	Vis	Tornillo
27	MU980205 4   4		Schraube	bolt	Vis	Tornillo

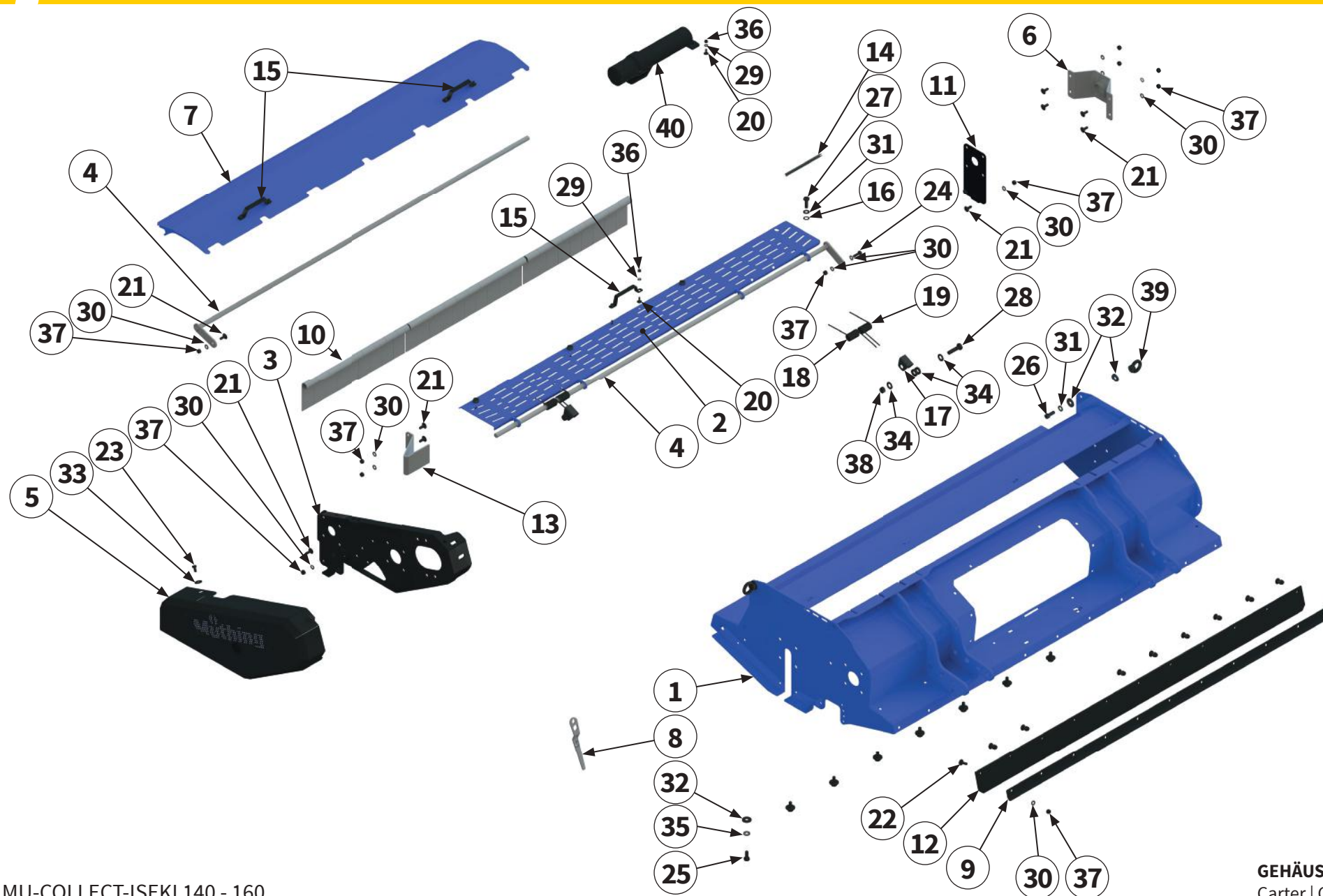

Pos.-Nr. No. Numéro Número	Ersatzteilnummer   Manufacturer part number   Numéro de pièce du fabricant   Número de pieza del fabricante		DE Bezeichnung	EN Designation	FR Désignation	ES Designación
	Anzahl   quantity   quantité   número					
	MU-Collect 140	MU-Collect 160				
28	MU980329		Schraube	bolt	Vis	Tornillo
	2	2				
29	MU980011		Scheibe	washer	Disque	Arandela
	4	4				
30	MU0099999		Scheibe	washer	Disque	Arandela
	22	26				
31	MU980202		Scheibe	washer	Disque	Arandela
	6	6				
32	MU0099950		Scheibe	washer	Disque	Arandela
	12	12				
33	MU0099951		Scheibe	washer	Disque	Arandela
	4	4				
34	MU980302		Scheibe	washer	Disque	Arandela
	12	12				
35	MUNSKL10		Scheibe	washer	Disque	Arandela
	8	8				
36	MU980010		Mutter	nut	Écrou	Tuerca
	4	4				
37	MU0099961		Mutter	nut	Écrou	Tuerca
	21	25				
38	MU980301		Mutter	nut	Écrou	Tuerca
	2	2				
39	MU981194		Ringmutter	ring nut	Écrou annulaire	Tuerca anular
	2	2				
40	00034496		Dokumentenrolle	document roll	Document rouleau	Rollo de documento
	1	1				



Eine detaillierte Explosionsskizze des Getriebes finden Sie auf den folgenden Seiten.

A detailed exploded view of the gear box can be found on the following pages.

Vous trouverez un schéma éclaté détaillé du boîtier sur les pages suivantes.

En las siguientes páginas también se incluye un diagrama de vista explotada de la transmisión.

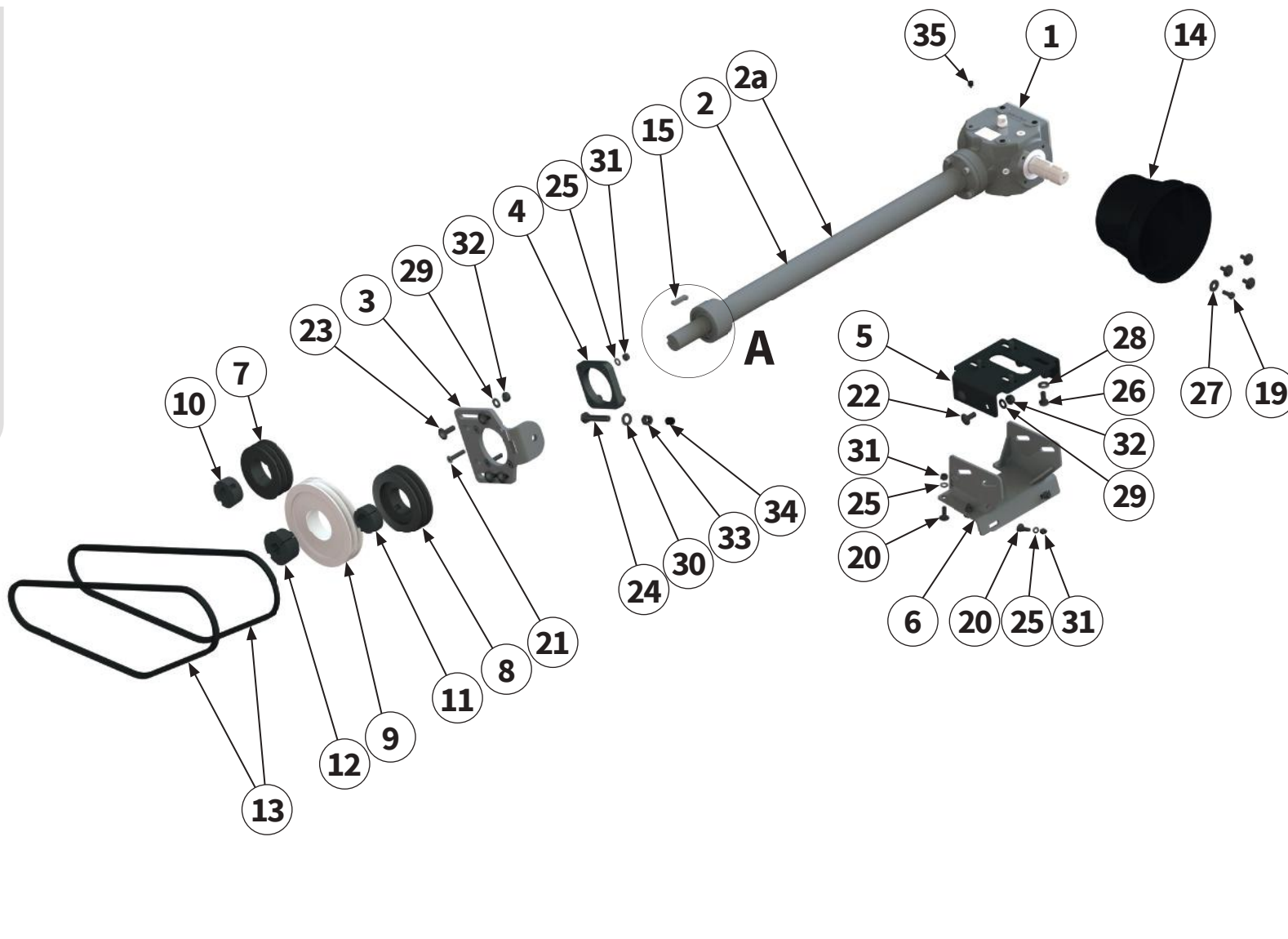

Pos.-Nr. No. Numéro Número	Ersatzteilnummer   Manufacturer part number   Numéro de pièce du fabricant   Número de pieza del fabricante		DE Bezeichnung	EN Designation	FR Désignation	ES Designación
	Anzahl   quantity   quantité   número					
	MU-Collect 140	MU-Collect 160				
1	MUR200002-BRM 2000 min <sup>-1</sup>		Getriebe	gear box	Système d'entraînement	Caja de cambios
2	MU2000530-BRM		Verlängerungswelle	extension shaft	Arbre de rallonge	Eje de prolongación
2a	MU2000615-BRM					
3	00014772		Spannflansch	clamping flange	Flasque de serrage	Brida de sujeción
4	00031314		Spannflansch	clamping flange	Flasque de serrage	Brida de sujeción
5	00031308		Spannblech	clamping plate	Plaque de serrage	Chapa de sujeción
6	00031309		Getriebekonsole	gear box console	Console de transmission	Consola del cambio
7	00001087		Riemenscheibe	belt pulley	Poulie	Polea
8	00034118		Riemenscheibe	belt pulley	Poulie	Polea
9	00031301		Riemenscheibe	belt pulley	Poulie	Polea
10	MU981805		Spannbuchse	clamping bush	Douille de serrage	Manguito de sujeción
11	00005570		Spannbuchse	clamping bush	Douille de serrage	Manguito de sujeción
12	00011451		Spannbuchse	clamping bush	Douille de serrage	Manguito de sujeción



Eine detaillierte Explosionsskizze des Getriebes finden Sie auf den folgenden Seiten.

A detailed exploded view of the gear box can be found on the following pages.

Vous trouverez un schéma éclaté détaillé du boîtier sur les pages suivantes.

En las siguientes páginas también se incluye un diagrama de vista explotada de la transmisión.

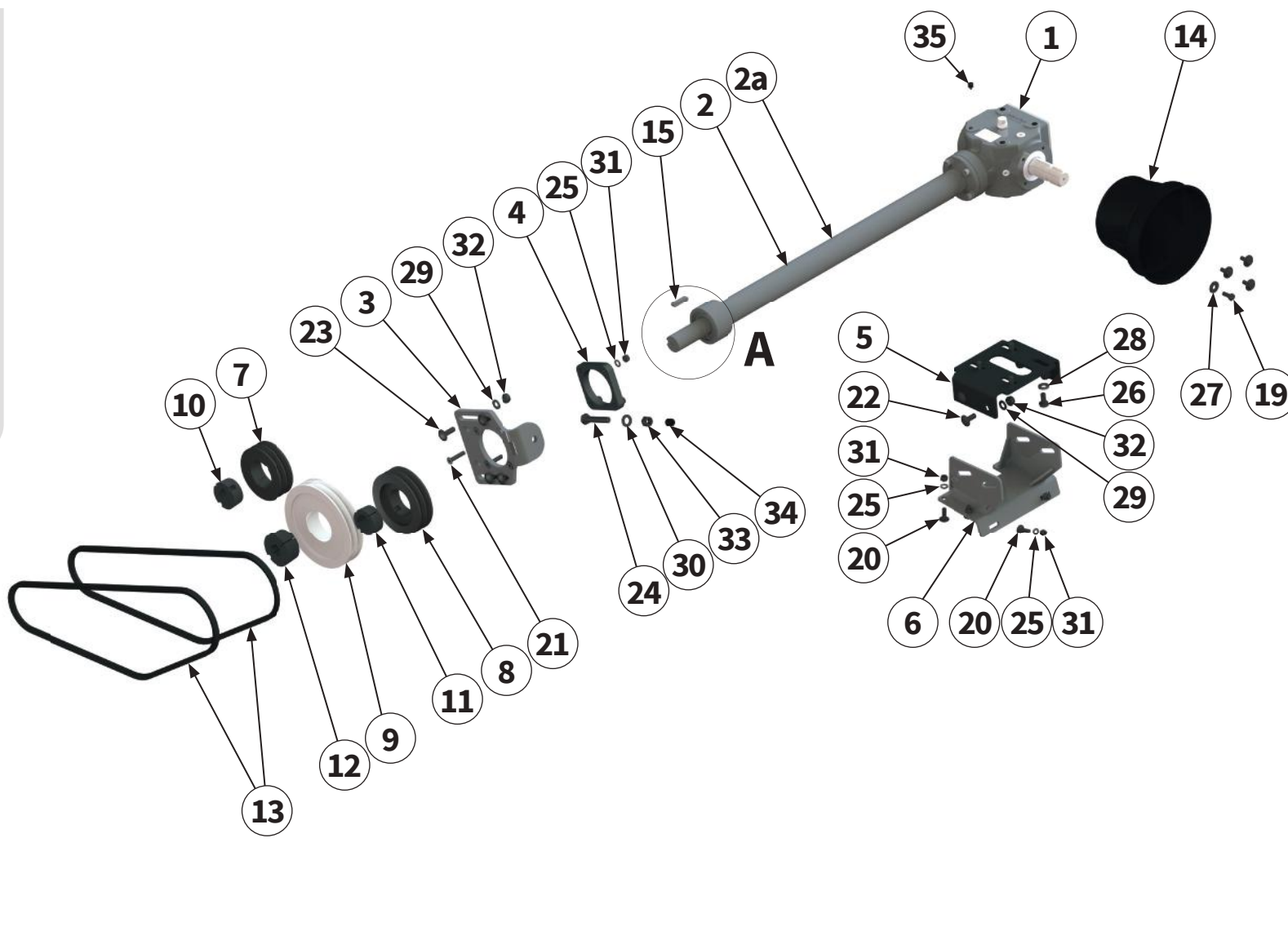

24Pos.- Nr. No. Numéro Número	Ersatzteilnummer   Manufacturer part number   Numéro de pièce du fabricant   Número de pieza del fabricante		DE Bezeichnung	EN Designation	FR Désignation	ES Designación
	Anzahl   quantity   quantité   número					
	MU-Collect 140	MU-Collect 160				
13	SPA 1357		Keilriemen	V-belt	Courroie trapézoïdale	Correa trapezoidal
	2	2				
14	MU1510160		Schutztopf	protective pot	Barillet de protection	Tapa de protección
	1	1				
15	2404073010		Passfeder	parallel key	Clavette	Chaveta de ajuste
	1	1				
16	MUR20216		Wälzlager	roller bearing	Palier à roulement	Rodamiento
	1	1				
17	MUTR4013		Dichtring	sealing ring	Bague d'étanchéité	Junta anular
	1	1				
18	MU200014		Sicherungsring	circlip	Bague de sécurité	Anillo de seguridad
	2	2				
19	MU980115		Schraube	bolt	Vis	Tornillo
	4	4				
20	MU0099987		Schraube	bolt	Vis	Tornillo
	6	6				
21	MU981903		Schraube	bolt	Vis	Tornillo
	4	4				
22	00000903		Schraube	bolt	Vis	Tornillo
	4	4				
23	00000904		Schraube	bolt	Vis	Tornillo
	4	4				
24	MU981083		Schraube	bolt	Vis	Tornillo
	1	1				
25	MU0099999		Scheibe	washer	Disque	Arandela
	10	10				



Eine detaillierte Explosionsskizze des Getriebes finden Sie auf den folgenden Seiten.

A detailed exploded view of the gear box can be found on the following pages.

Vous trouverez un schéma éclaté détaillé du boîtier sur les pages suivantes.

En las siguientes páginas también se incluye un diagrama de vista explotada de la transmisión.

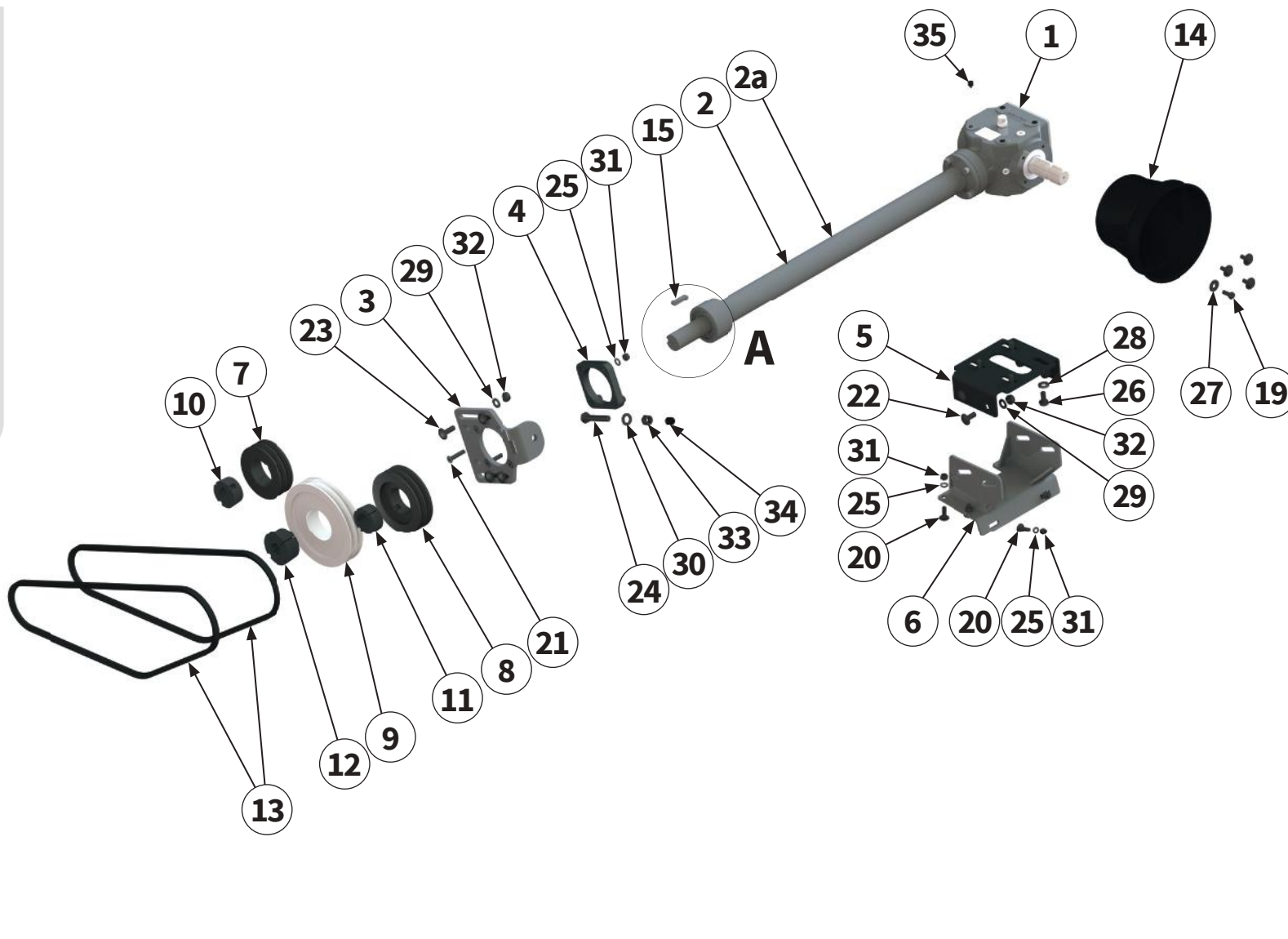

Pos.-Nr. No. Numéro Número	Ersatzteilnummer   Manufacturer part number   Numéro de pièce du fabricant   Número de pieza del fabricante		DE Bezeichnung	EN Designation	FR Désignation	ES Designación
	Anzahl   quantity   quantité   número					
	MU-Collect 140	MU-Collect 160				
26	MU0099970		Schraube	bolt	Vis	Tornillo
	4	4				
27	MU0099951		Scheibe	washer	Disque	Arandela
	8	8				
28	MUNSKL10		Scheibe	washer	Disque	Arandela
	4	4				
29	MU980202		Scheibe	washer	Disque	Arandela
	8	8				
30	MU980302		Scheibe	washer	Disque	Arandela
	1	1				
31	MU0099961		Mutter	nut	Écrou	Tuerca
	10	10				
32	MU0099960		Mutter	nut	Écrou	Tuerca
	8	8				
33	MU980301		Mutter	nut	Écrou	Tuerca
	2	2				
34	00032940		Schutzkappe	protective cap	Capuchon de protection	Cubierta protectora
	1	1				
35	00035246		Stopfen	plug	Bouchon	Tapón
	4	4				



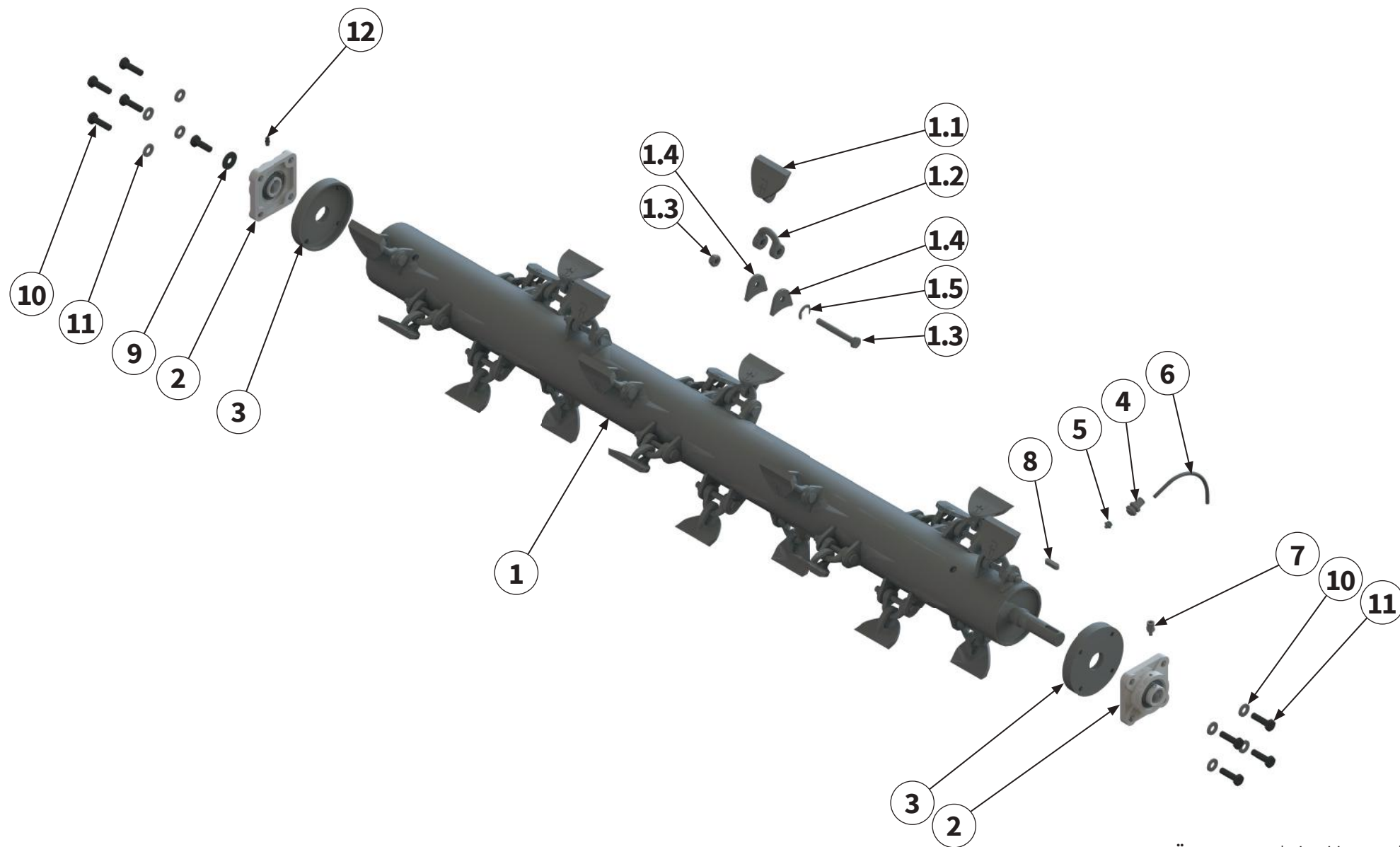

Pos.-Nr. No. Numéro Número	Ersatzteilnummer   Manufacturer part number   Numéro de pièce du fabricant   Número de pieza del fabricante		DE Bezeichnung	EN Designation	FR Désignation	ES Designación
	Anzahl   quantity   quantité   número					
	MU-Collect 140	MU-Collect 160				
1	MU5040041 1	00010955 1	Rotor inkl. Werkzeug	rotor with tools	Rotor avec outils	Rotor con herra
1.1	MU50 24	28	Schäkelmesser	shackle flail	Lame de manille	Chuchilla del grillete
1.2	MU801031 24	28	Schäkel	shackle	Manille	Grillete
1.3	MU0801041 24	28	Schraube mit Mutter	bolt with nut	Vis avec Écrou	Tornillo con Tuerca
1.4	MU0504101 48	56	Werkzeughalter	tool holders	Porte-outils	portaherramientas
1.5	MU0702051 24	28	Verdrehsicherung	anti-twist protection	Sécurité anti-torsion	Seguro contra giro
2	MU0501041 2	2	Rotorlager	rotor holder	Support de Rotor	Soporte del Rotor
3	MU5102211 2	2	Wickelschutz	anti-wrapping device	Protection contre l'enroulement	Protección enrollable
4	MULI0003 1	1	Verschraubung	threaded connection	Raccord à vis	Unión atornillada
5	MULI0004 1	1	Schmiernippel	lubricating nipple	Nipple de graissage	Engrasador
6	MULI0005 0,17 m	0,17 m	Schmierleitung	lubrication line	Conduite de graissage	Tubería de engrase
7	MULI0001 1	1	Verschraubung	threaded connection	Raccord à vis	Unión atornillada
8	00001085 1	1	Passfeder	parallel key	Clavette	Chaveta de ajuste

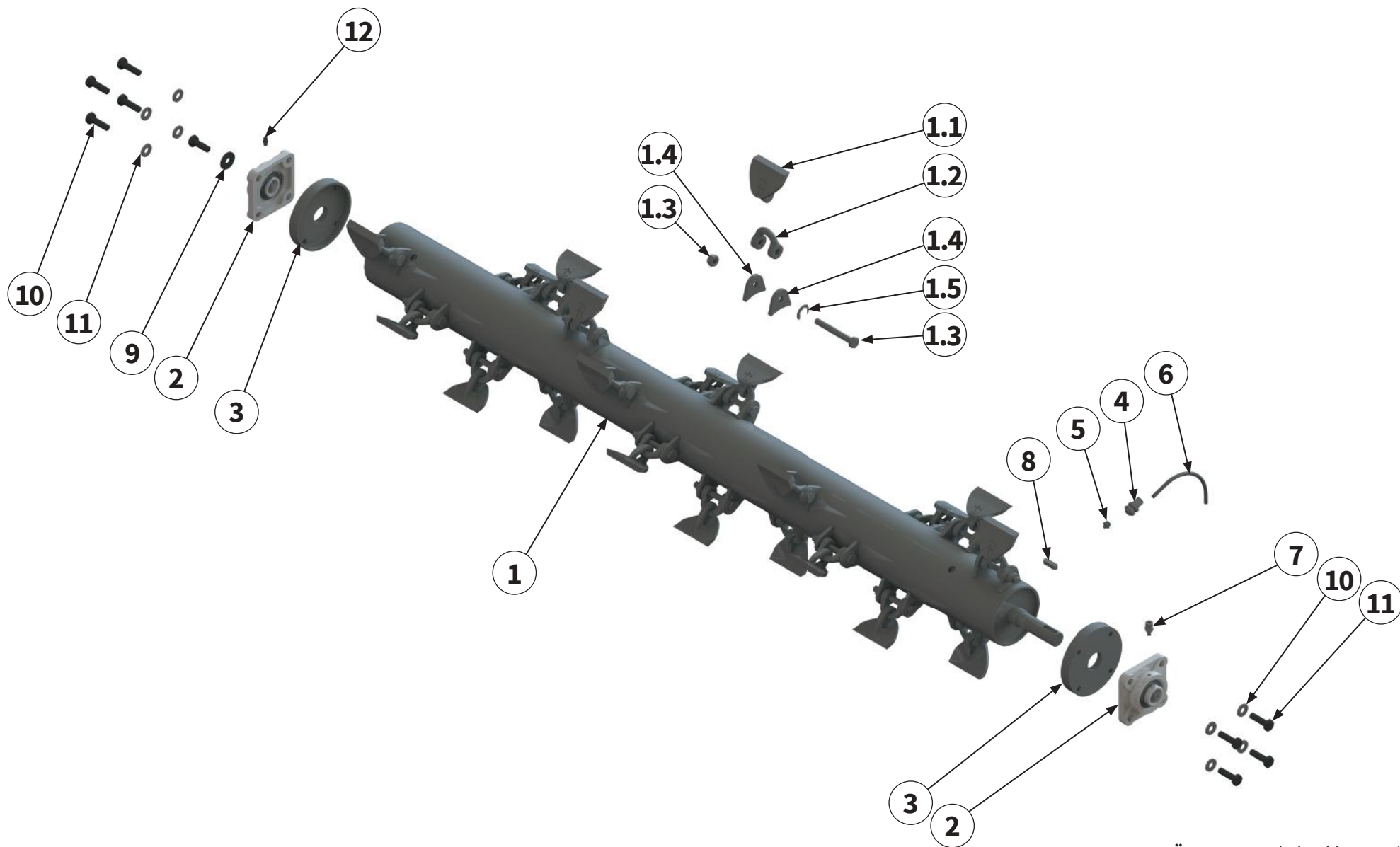

Pos.-Nr. No. Numéro Número	Ersatzteilnummer   Manufacturer part number   Numéro de pièce du fabricant   Número de pieza del fabricante		DE Bezeichnung	EN Designation	FR Désignation	ES Designación
	Anzahl   quantity   quantité   número					
	MU-Collect 140	MU-Collect 160				
9	MU0099950		Scheibe	washer	Disque	Arandela
	1	1				
10	MU980222		Schraube	bolt	Vis	Tornillo
	9	9				
11	MU980202		Scheibe	washer	Disque	Arandela
	8	8				
12	DIN71412A-H1-M06X1		Schmiernippel	lubricating nipple	Nipple de graissage	Engrasador
	1	1				

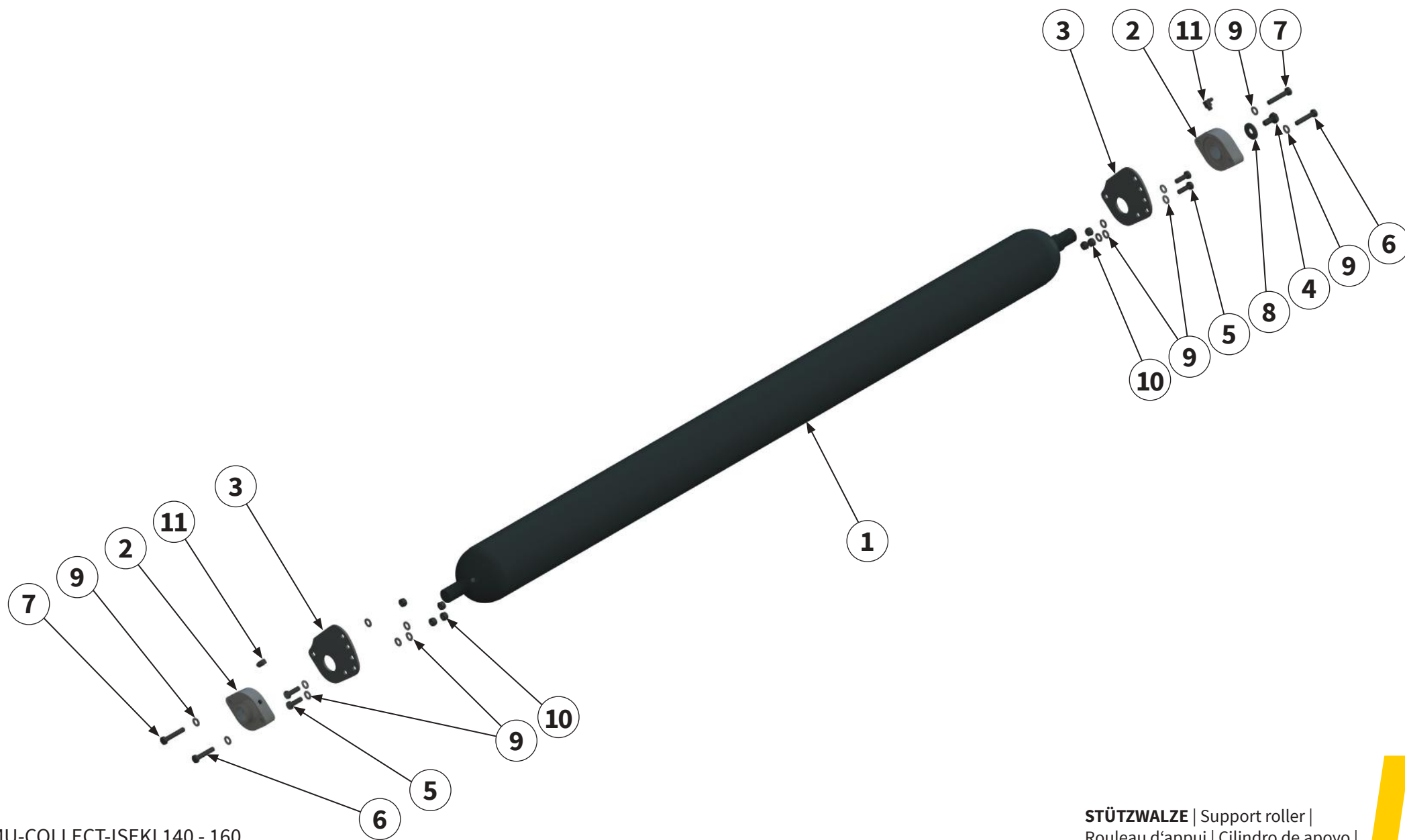

Pos.-Nr. No. Numéro Número	Ersatzteilnummer   Manufacturer part number   Numéro de pièce du fabricant   Número de pieza del fabricante		DE Bezeichnung	EN Designation	FR Désignation	ES Designación
	Anzahl   quantity   quantité   número					
	MU-Collect 140	MU-Collect 160				
1	MU1509004 1	MU1509005 1	Stützwalze	support roller	Rouleau d'appui	Cilindro de apoyo
2	00001673 2	2	Lager	bearing	Palier	Conjnete
3	00031259 2	2	Halteplatte	retainer plate	Plaque de support	Placa de retención
4	MU0099970 1	1	Schraube	bolt	Vis	Tornillo
5	MU980109 4	4	Schraube	bolt	Vis	Tornillo
6	MU980128 2	2	Schraube	bolt	Vis	Tornillo
7	MU980116 2	2	Schraube	bolt	Vis	Tornillo
8	MU0099950 1	1	Scheibe	washer	Disque	Arandela
9	MU0099999 16	16	Scheibe	washer	Disque	Arandela
10	MU0099961 8	8	Mutter	nut	Écrou	Tuerca
11	DIN71412C-H3-M06X1 2	2	Schmiernippel	lubricating nipple	Nipple de graissage	Engrasador



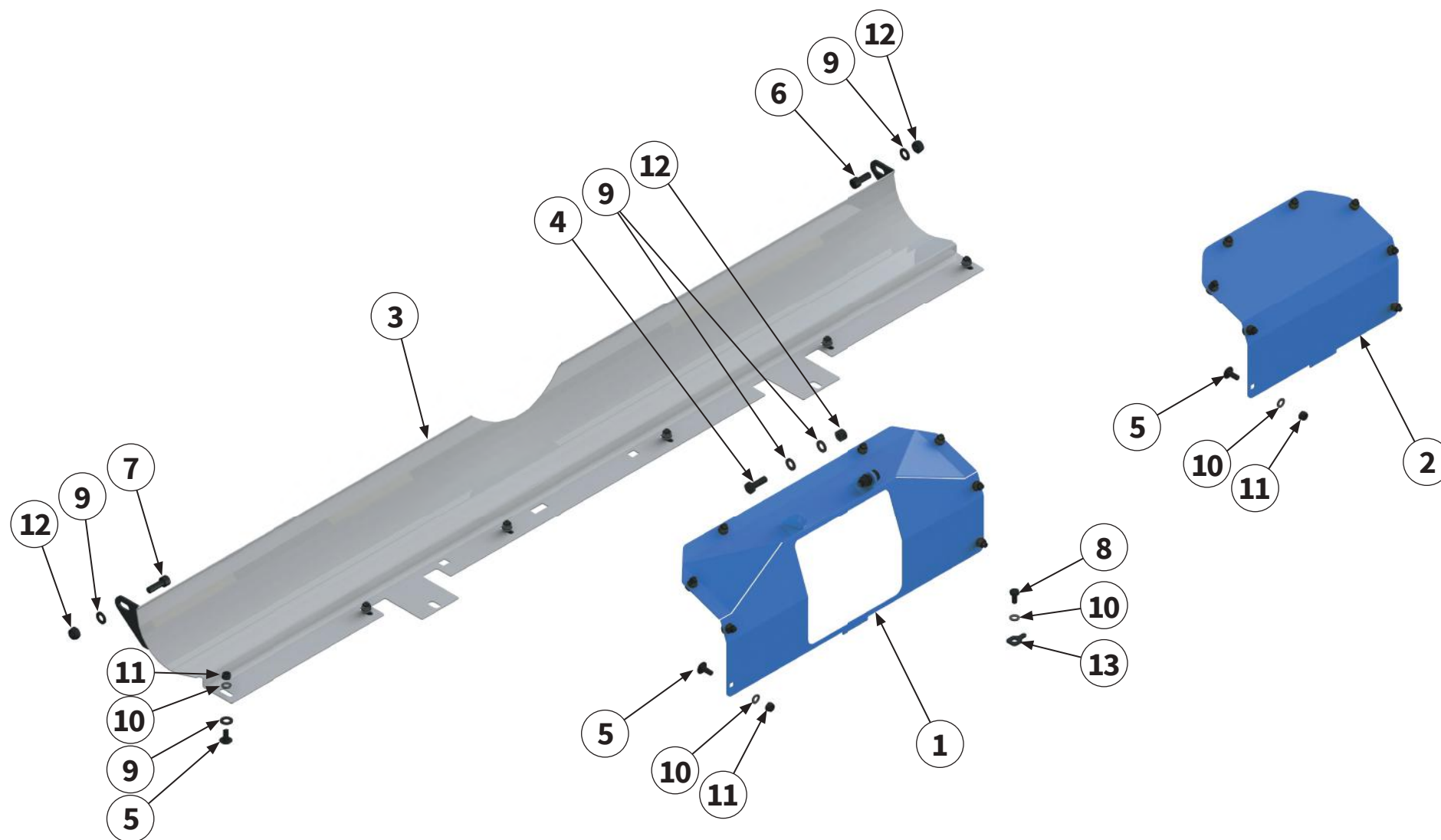

Pos.-Nr. No. Numéro Número	Ersatzteilnummer   Manufacturer part number   Numéro de pièce du fabricant   Número de pieza del fabricante		DE Bezeichnung	EN Designation	FR Désignation	ES Designación
	Anzahl   quantity   quantité   número					
	MU-Collect 140	MU-Collect 160				
1	00037243		Anbauadapter	attachment adapter	Adaptateur d'attelage	Adaptador de montaje
	1	1				
2	00037256		Abdeckung	cover	Recouvrement	Cubierta
	-	1				
	-					
3	00031887	00031329	Schnecken­trog	auger trough	Creux de la tarière	Canal de la barrena
	1	1				
4	MU980205		Schraube	bolt	Vis	Tornillo
	2	2				
5	MU980107		Schraube	bolt	Vis	Tornillo
	14	22				
6	MU980207		Schraube	bolt	Vis	Tornillo
	1	1				
7	MU980244		Schraube	bolt	Vis	Tornillo
	1	1				
8	MU982811		Schraube	bolt	Vis	Tornillo
	1	1				
9	MU980202		Scheibe	washer	Disque	Arandela
	12	12				
10	MU0099999		Scheibe	washer	Disque	Arandela
	15	23				
11	MU0099961		Mutter	nut	Écrou	Tuerca
	14	22				
12	MU0099960		Mutter	nut	Écrou	Tuerca
	4	4				
13	00037214		Verschlussblech	sealing plate	Tôle de fermeture	Chapa de cierre
	1	41				



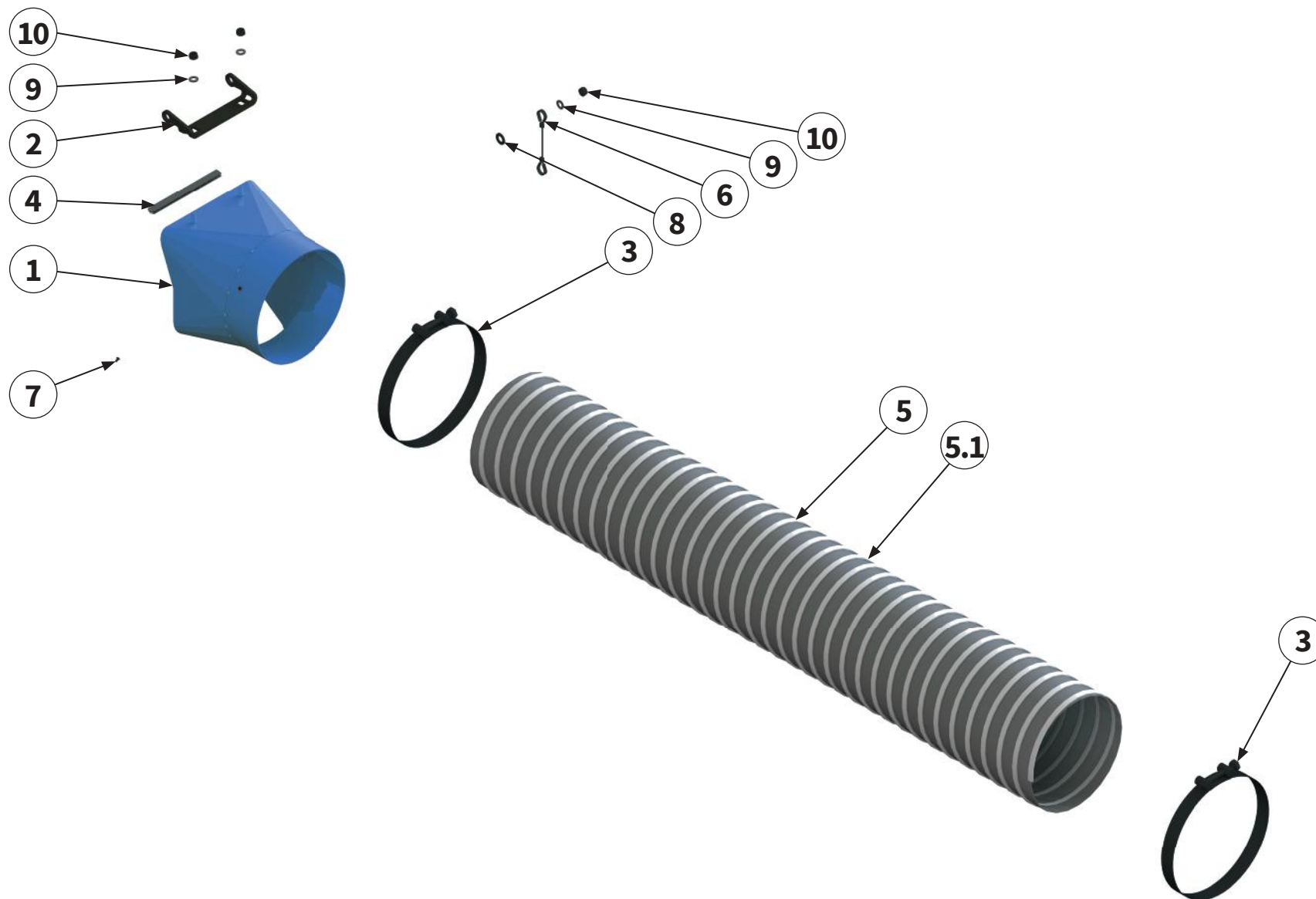

Pos.-Nr. No. Número	Ersatzteilnummer   Manufacturer part number   Numéro de pièce du fabricant   Número de pieza del fabricante		DE Bezeichnung	EN Designation	FR Désignation	ES Designación
	Anzahl   quantity   quantité   número					
	MU-Collect 140	MU-Collect 160				
1	1	00037237	Sauganschluss 220	suction pipe connection 220	Raccord de tuyau d'aspiration 220	Conexión de aspiración 220
2	1	00037238	Verbindungsblech	connection sheet	Tôle de connexion	Chapa de conexión
3	2	00032795	Schelle	clamp	Collier	Abrazadera
4	0,8 m	MU982101	Dichtung	seal	Étanchéité	Junta
5	1,25 m	00034477	Schlauch Iseki SF2	hose Iseki SF2	Flexible Iseki SF2	Tubo flexible Iseki SF2
5.1	1 m	00034477	Schlauch Iseki SF4	hose Iseki SF4	Flexible Iseki SF4	Tubo flexible Iseki SF4
6	1	00034133	Seil	rope	Câble	Cable
7	2	00034433	Schraube	bolt	Vis	Tornillo
8	1	MU980202	Scheibe	washer	Disque	Arandela
9	3	MU0099999	Scheibe	washer	Disque	Arandela
10	3	MU0099961	Mutter	nut	Écrou	Tuerca



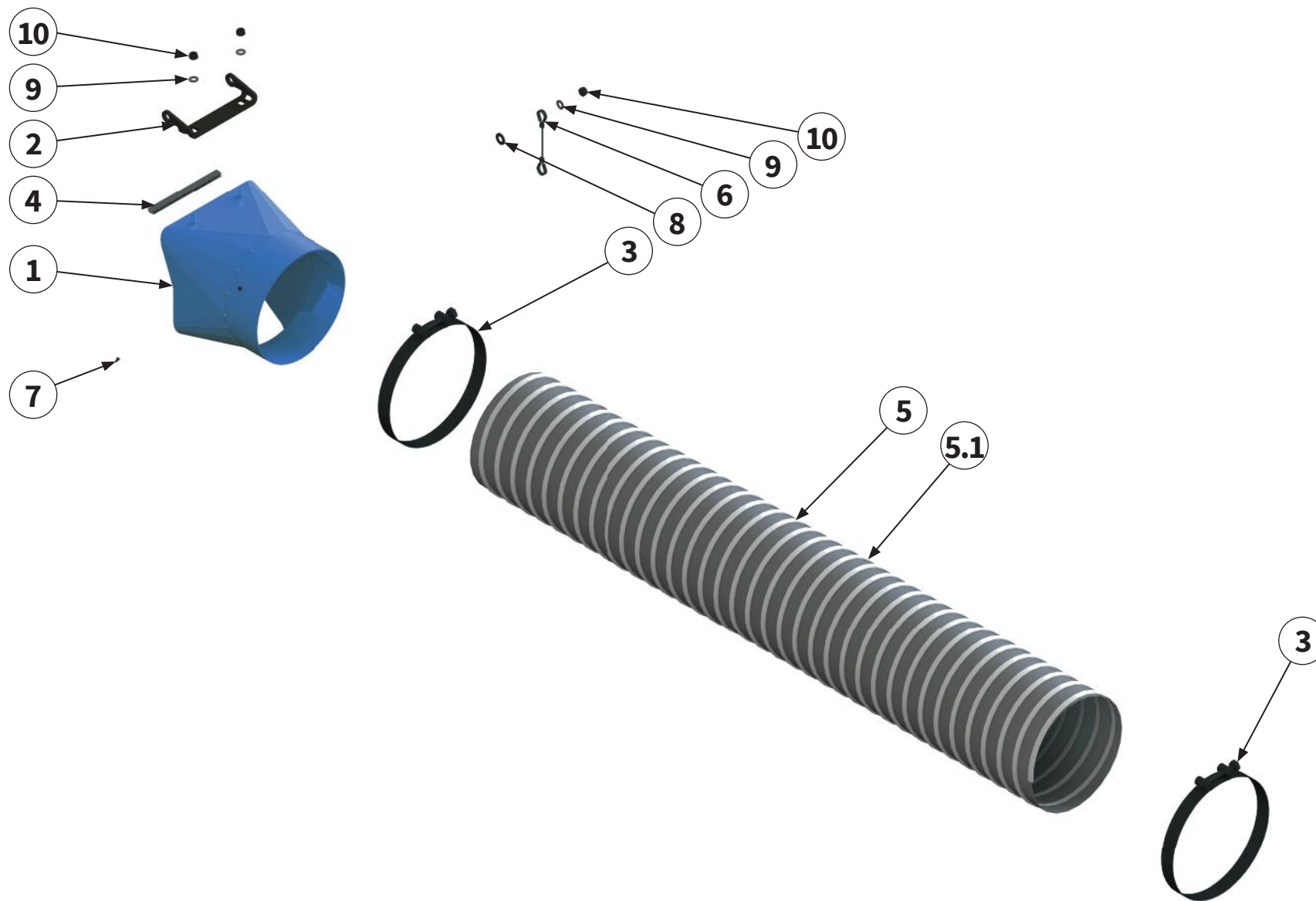

Pos.-Nr. No. Numéro Número	Ersatzteilnummer   Manufacturer part number   Numéro de pièce du fabricant   Número de pieza del fabricante		DE Bezeichnung	EN Designation	FR Désignation	ES Designación	
	Anzahl   quantity   quantité   número						
	MU-Collect 140	MU-Collect 160					
1	1	1	<b>Sauganschluss 250</b>	suction pipe connection 250	Raccord de tuyau d'aspiration 250	Conexión de aspiración 250	
2	1	1	<b>00037238</b>	<b>Verbindungsblech</b>	connection sheet	Tôle de connexion	Chapa de conexión
3	2	2	<b>00034485</b>	<b>Schelle</b>	clamp	Collier	Abrazadera
4	0,8 m	0,8 m	<b>MU982101</b>	<b>Dichtung</b>	seal	Étanchéité	Junta
5	1,25 m	1,25 m	<b>00034484</b>	<b>Schlauch</b>	tube	Flexible	Tubo flexible
5.1	0,8 m	0,8 m	<b>00034484</b>	<b>Schlauch Iseki SF2</b>	tube Iseki SF2	Flexible Iseki SF2	Tubo flexible Iseki SF2
6	1	1	<b>00034133</b>	<b>Seil</b>	rope	Câble	Cable
7	2	2	<b>00034433</b>	<b>Schraube</b>	bolt	Vis	Tornillo
8	1	1	<b>MU980202</b>	<b>Scheibe</b>	washer	Disque	Arandela
9	3	3	<b>MU0099999</b>	<b>Scheibe</b>	washer	Disque	Arandela
10	3	3	<b>MU0099961</b>	<b>Mutter</b>	nut	Écrou	Tuerca



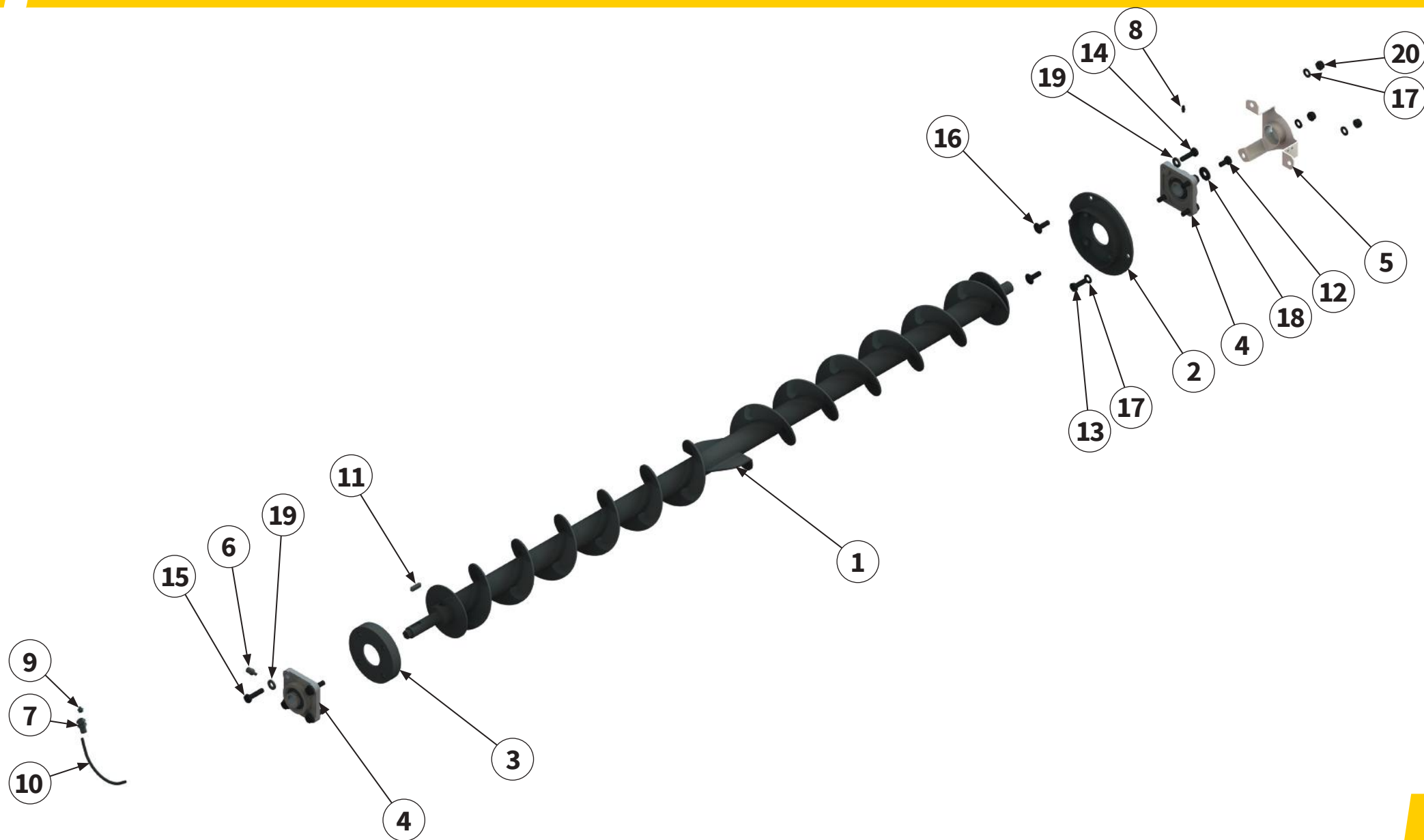

Pos.-Nr. No. Numéro Número	Ersatzteilnummer   Manufacturer part number   Numéro de pièce du fabricant   Número de pieza del fabricante		DE Bezeichnung	EN Designation	FR Désignation	ES Designación
	Anzahl   quantity   quantité   número					
	MU-Collect 140	MU-Collect 160				
1	00031890 1	00031342 1	Förderschnecke	worm conveyor	Foreuse	Tornillo sin fin
2	00031334 1	1	Wickelschutz	anti-wrapping device	Protection contre l'enroulement	Protección enrollable
3	00031338 1	1	Wickelschutz	anti-wrapping device	Protection contre l'enroulement	Protección enrollable
4	MU0501041 2	2	Gehäuselager	housing bearing	Palier de carter	Cojinete de la caja
5	00031352 1	1	Lagerabdeckung	bearing cover	Couvercle de palier	Tapa de cojinete
6	MULI0001 1	1	Verschraubung	threaded connection	Raccord à vis	Unión atornillada
7	MULI0003 1	1	Verschraubung	threaded connection	Raccord à vis	Unión atornillada
8	DIN71412A-H1-M06X1 1	1	Schmiernippel	lubricating nipple	Nipple de graissage	Engrasador
9	MULI0004 1	1	Schmiernippel	lubricating nipple	Nipple de graissage	Engrasador
10	MULI0005 0,2 m	0,2 m	Schmierleitung	lubrication line	Conduite de graissage	Tubería de engrase
11	00001085 1	1	Passfeder	parallel key	Clavette	Chaveta de ajuste
12	MU0099970 1	1	Schraube	bolt	Vis	Tornillo



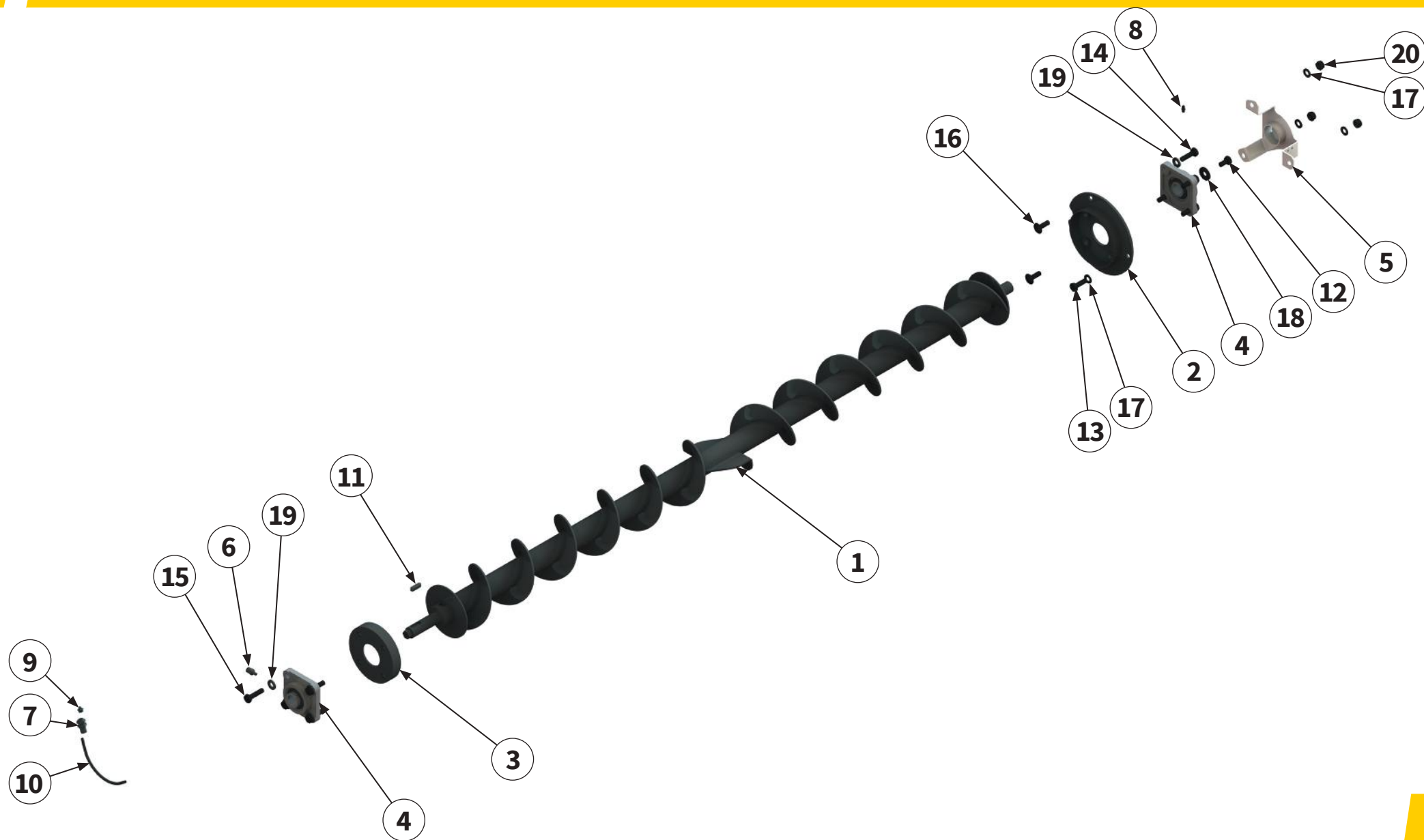

Pos.-Nr. No. Numéro Número	Ersatzteilnummer   Manufacturer part number   Numéro de pièce du fabricant   Número de pieza del fabricante		DE Bezeichnung	EN Designation	FR Désignation	ES Designación
	Anzahl   quantity   quantité   número					
	MU-Collect 140	MU-Collect 160				
13	MU980205		Schraube	bolt	Vis	Tornillo
	1	1				
14	MU980222		Schraube	bolt	Vis	Tornillo
	4	4				
15	MU980213		Schraube	bolt	Vis	Tornillo
	4	4				
16	00000904		Schraube	bolt	Vis	Tornillo
	2	2				
17	MU980202		Scheibe	washer	Disque	Arandela
	4	4				
18	MU0099950		Scheibe	washer	Disque	Arandela
	1	1				
19	MUNSKL10		Scheibe	washer	Disque	Arandela
	8	8				
20	MU0099960		Mutter	nut	Écrou	Tuerca
	3	3				



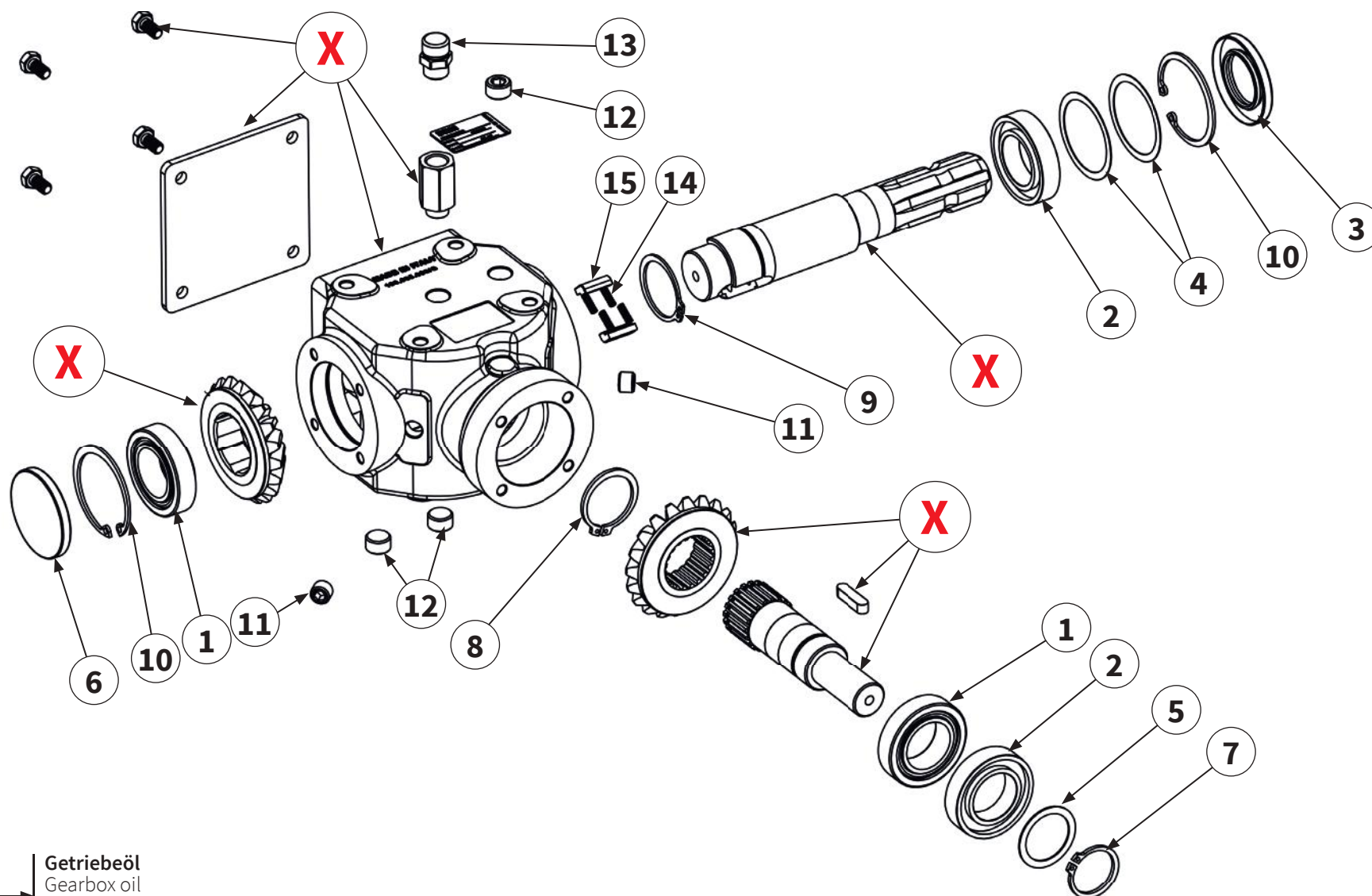

**16** → **Getriebeöl**  
 Gearbox oil  
 Système d'entraînement pétrole  
 Cambio aceite

Pos.-Nr. No. Numéro Número	Ersatzteilnummer   Manufacturer part number   Numéro de pièce du fabricant   Número de pieza del fabricante		DE Bezeichnung	EN Designation	FR Désignation	ES Designación
	Anzahl   quantity   quantité   número					
	MU-Collect 140	MU-Collect 160				
1	2	MUR20217	Wälzlager	roller bearing	Palier à roulement	Rodamientos
2	2	MUR20216	Wälzlager	roller bearing	Palier à roulement	Rodamientos
3	1	MUTR4013	Wellendichtring	shaft sealing ring	Bague à lèvres	Retén de eje
4	2	MUR20213	Paßscheibe	spacer	Disque d'écartement	Arandela distanciadora
5	2	MU493006	Paßscheibe	spacer	Disque d'écartement	Arandela distanciadora
6	1	MUR20205	Verschlussdeckel	cap	Couvercie de fermeture	Tapa de cierre
7	1	MU982051	Sicherungsring	circlip	Bague de sécurité	Anillo de seguridad
8	1	MU982047	Sicherungsring	circlip	Bague de sécurité	Anillo de seguridad
9	1	MU623013	Sicherungsring	circlip	Bague de sécurité	Anillo de seguridad
10	2	MU200014	Sicherungsring	circlip	Bague de sécurité	Anillo de seguridad
11	2	MU310018	Verschlußschraube	screw plug	Vis de fermeture	Tornillo de cierre
12	3	MU623017	Verschlußschraube	screw plug	Vis de fermeture	Tornillo de cierre
<b>X</b>	Teile einzeln vom Hersteller nicht lieferbar   Parts from the manufacturer cannot be supplied individually   Pièces non livrables séparément par le fabricant   El fabricante no suministra piezas individuales					

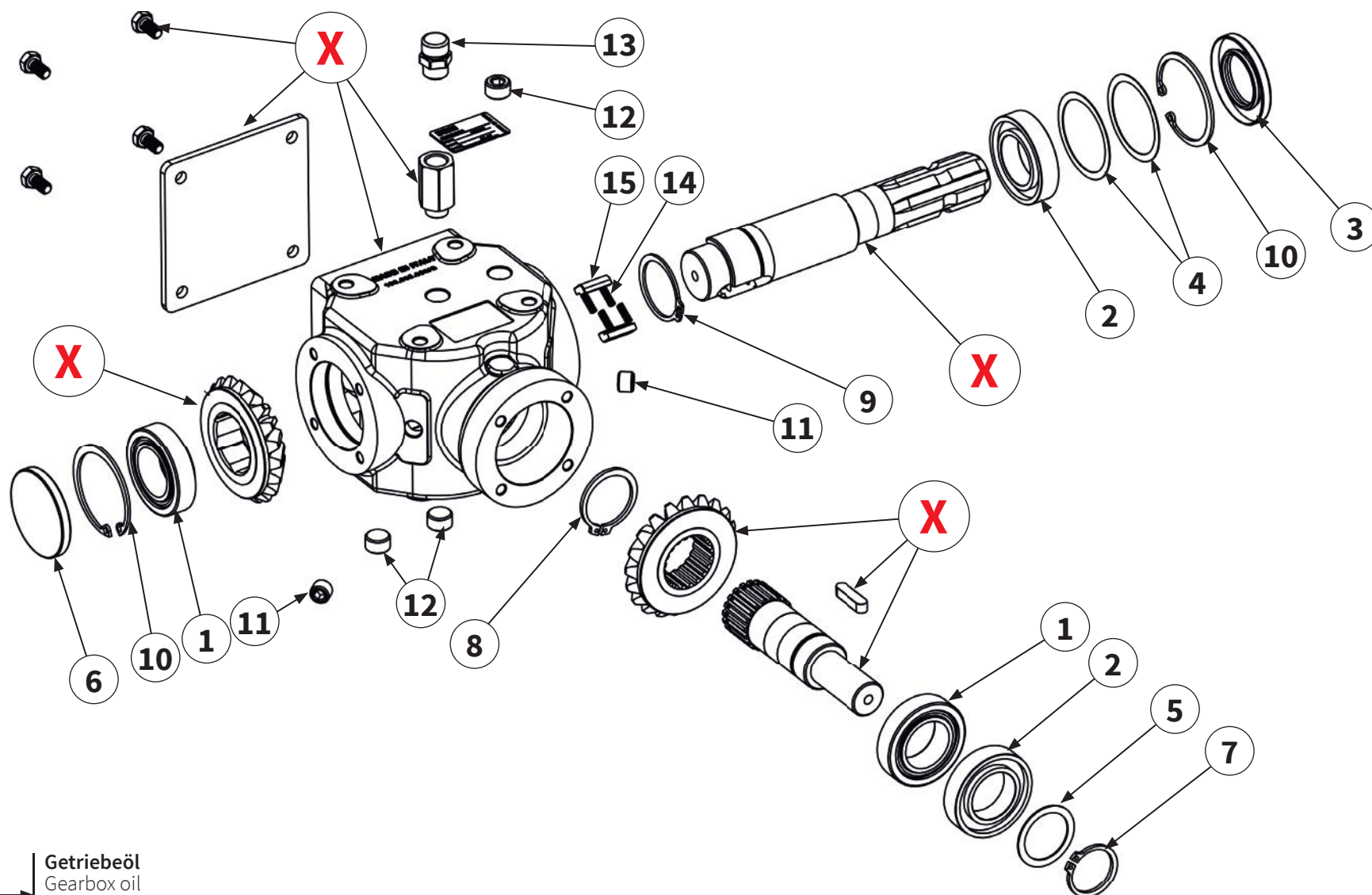

16 → **Getriebeöl**  
 Gearbox oil  
 Système d'entraînement pétrole  
 Cambio aceite

Pos.-Nr. No. Numéro Número	Ersatzteilnummer   Manufacturer part number   Numéro de pièce du fabricant   Número de pieza del fabricante		DE Bezeichnung	EN Designation	FR Désignation	ES Designación
	Anzahl   quantity   quantité   número					
	MU-Collect 140	MU-Collect 160				
13	MU623018		Getriebeentlüftung	gearbox breather	Boîte de vitesses reniflard	Respiradero del cambio
	1	1				
14	MU623021-BRM		Feder	spring	Ressort	Resorte
	4	4				
15	MUR20220		Sperrklinke	locking pawl	Cliquet d'arrêt roue libre	Trinquete de bloqueo rueda libre
	2	2				
16	MUSAE70W90VS (1)		Getriebeöl	gearbox oil	Système d'entraînement pétrole	Cambio aceite
	1	1				
16a	-	-	Füllmenge	filling quantity	Quantité d'huile	Cantidad de llenado
<b>X</b>	Teile einzeln vom Hersteller nicht lieferbar   Parts from the manufacturer cannot be supplied individually   Pièces non livrables séparément par le fabricant   El fabricante no suministra piezas individuales					



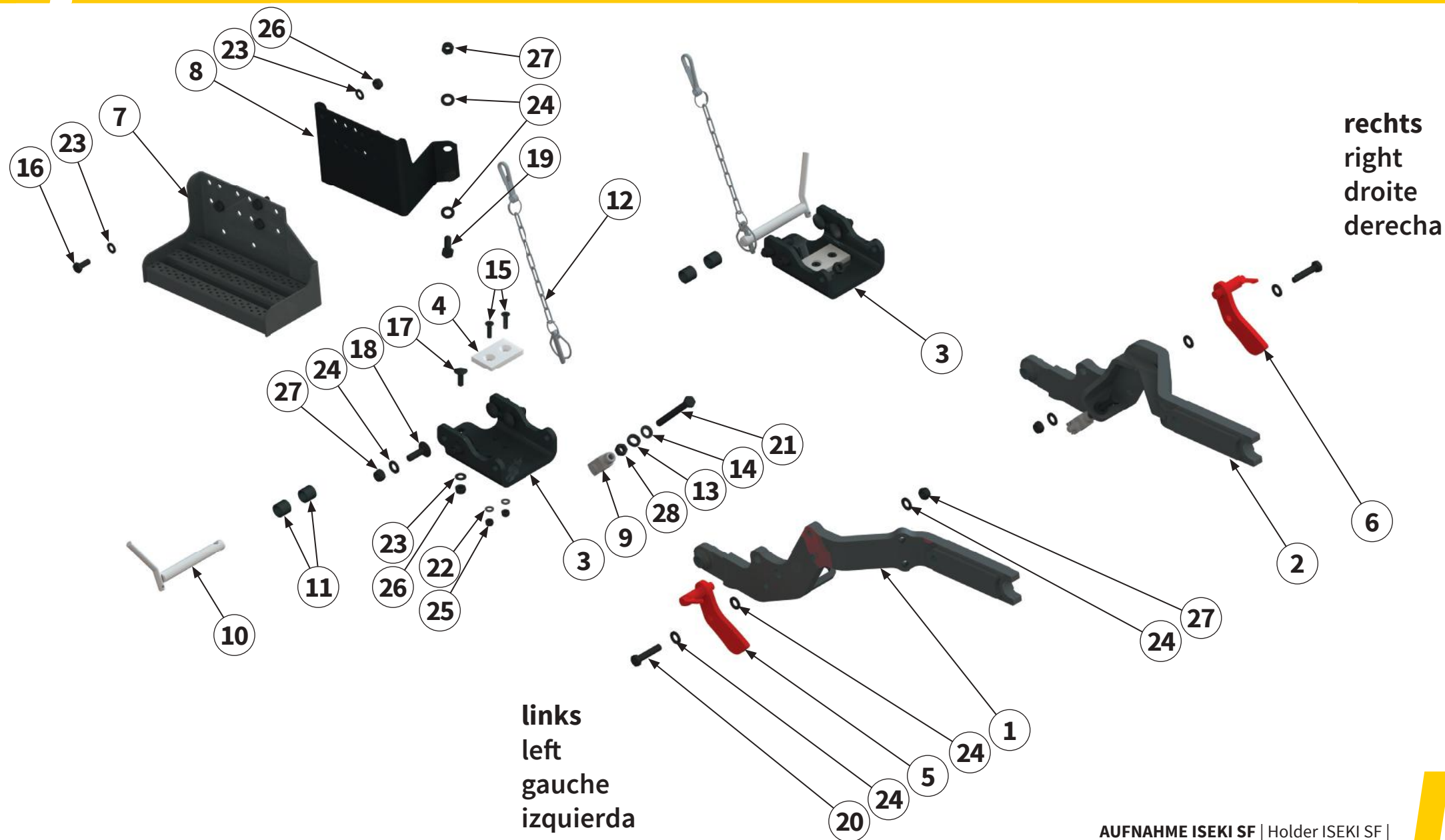

Pos.-Nr. No. Número	Ersatzteilnummer   Manufacturer part number   Numéro de pièce du fabricant   Número de pieza del fabricante		DE Bezeichnung	EN Designation	FR Désignation	ES Designación	
	Anzahl   quantity   quantité   número						
	MU-Collect 140	MU-Collect 160					
1	1	00030174	1	Tragarm links	left support arm	Bras porteur à gauche	Brazo portante izquierda
2	1	00030181	1	Tragarm rechts	right support arm	Bras porteur à droite	Brazo portante derecha
3	2	00031267	2	Unterlenkeraufnahme	lower link receiver	Logement du bras inférieur	Alojamiento del brazo inferior
4	2	00003768	2	Gleitplatte	slide plate	Plaque de glissement	Placa deslizante
5	1	00031198	1	Hebel links	Lever left	Lever à gauche	Palanca izquierda
6	1	00031199	1	Hebel rechts	Lever right	Lever à droite	Palanca derecha
7	1	00018714	1	Aufstieg	steps	Étape	Escalón
8	1	00036670	1	Halter	holder	Support	Soporte
9	2	00032925	2	Gelenkgabel	joint fork	Fourche articulée	Horquilla articulada
10	2	00031263	2	Bolzen	pin	Axe	Perno
11	4	00035245	4	Buchse	bush	Douille	Casquillo
12	2	MU2500105	2	Kette kpl.	chain	Chaîne	Cadena
13	2	00030446	2	Kegelpfanne	spherical washer	Siège conique	Cojinete cónico
14	2	00030447	2	Kugelscheibe	spherical washer	Disque de balle	Arandela esférica

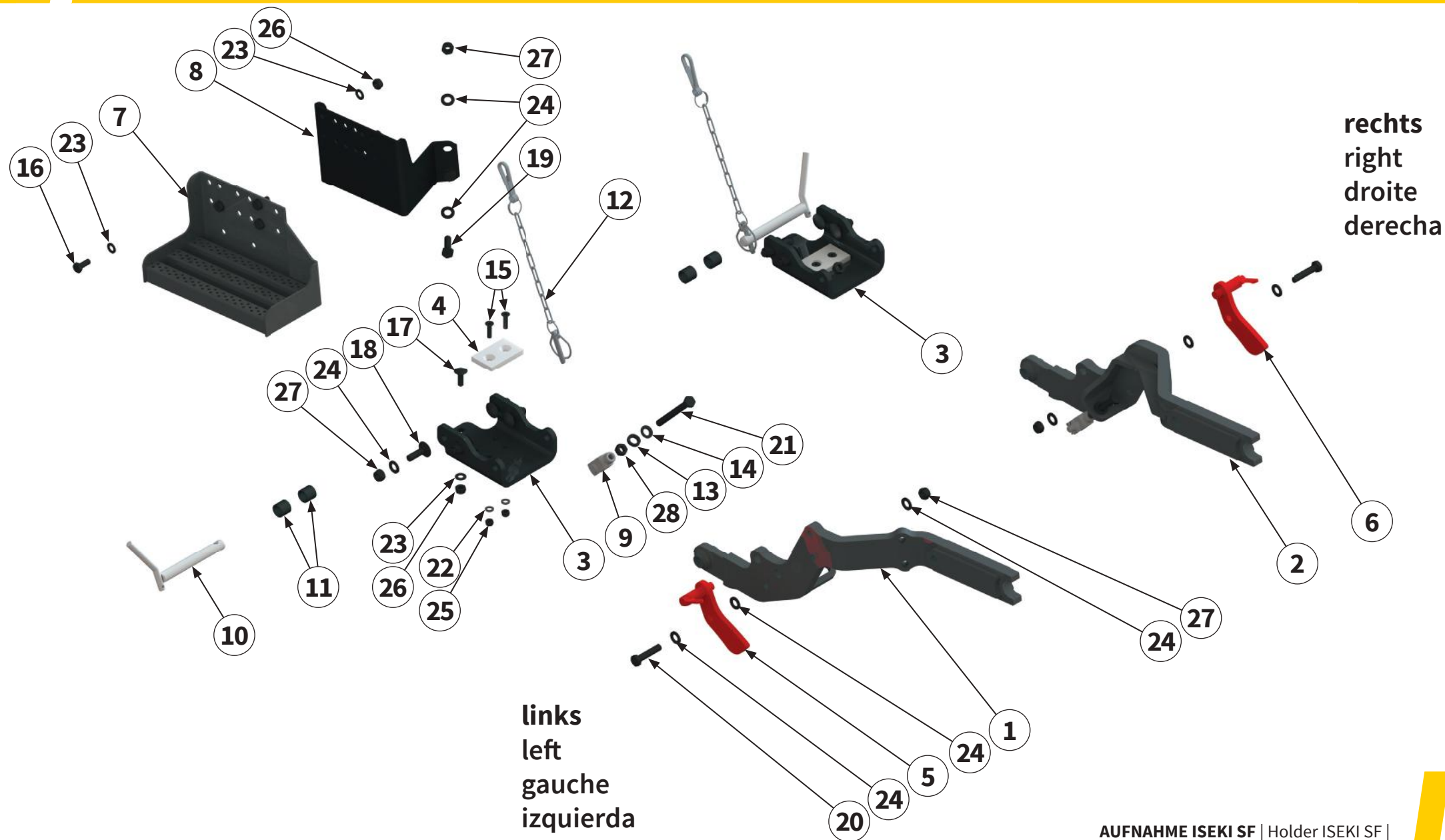

Pos.-Nr. No. Numéro Número	Ersatzteilnummer   Manufacturer part number   Numéro de pièce du fabricant   Número de pieza del fabricante		DE Bezeichnung	EN Designation	FR Désignation	ES Designación
	Anzahl   quantity   quantité   número					
	MU-Collect 140	MU-Collect 160				
15	MU0099952		Schraube	bolt	Vis	Tornillo
	4	4				
16	MU980208		Schraube	bolt	Vis	Tornillo
	4	4				
17	00000904		Schraube	bolt	Vis	Tornillo
	2	2				
18	MU981054		Schraube	bolt	Vis	Tornillo
	8	8				
19	MU980444		Schraube	bolt	Vis	Tornillo
	4	4				
20	MU981081		Schraube	bolt	Vis	Tornillo
	2	2				
21	MU981087		Schraube	bolt	Vis	Tornillo
	2	2				
22	MU0099999		Scheibe	washer	Disque	Arandela
	4	4				
23	MU980202		Scheibe	washer	Disque	Arandela
	10	10				
24	MU980302		Scheibe	washer	Disque	Arandela
	22	22				
25	MU0099961		Mutter	nut	Écrou	Tuerca
	4	4				
26	MU0099960		Mutter	nut	Écrou	Tuerca
	6	6				
27	MU980301		Mutter	nut	Écrou	Tuerca
	14	14				
28	MU980300		Mutter	nut	Écrou	Tuerca
	2	2				

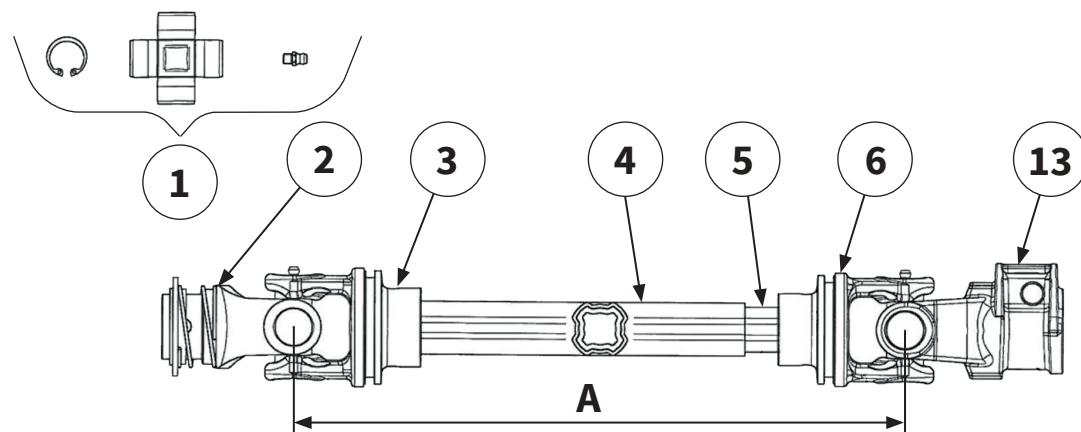

**Gekürzte Länge** | shortened length |  
 Longueur raccourcie | Longitud acortada |

Iseki SF4 A = 380 mm  
 Iseki SF2 A = ... mm

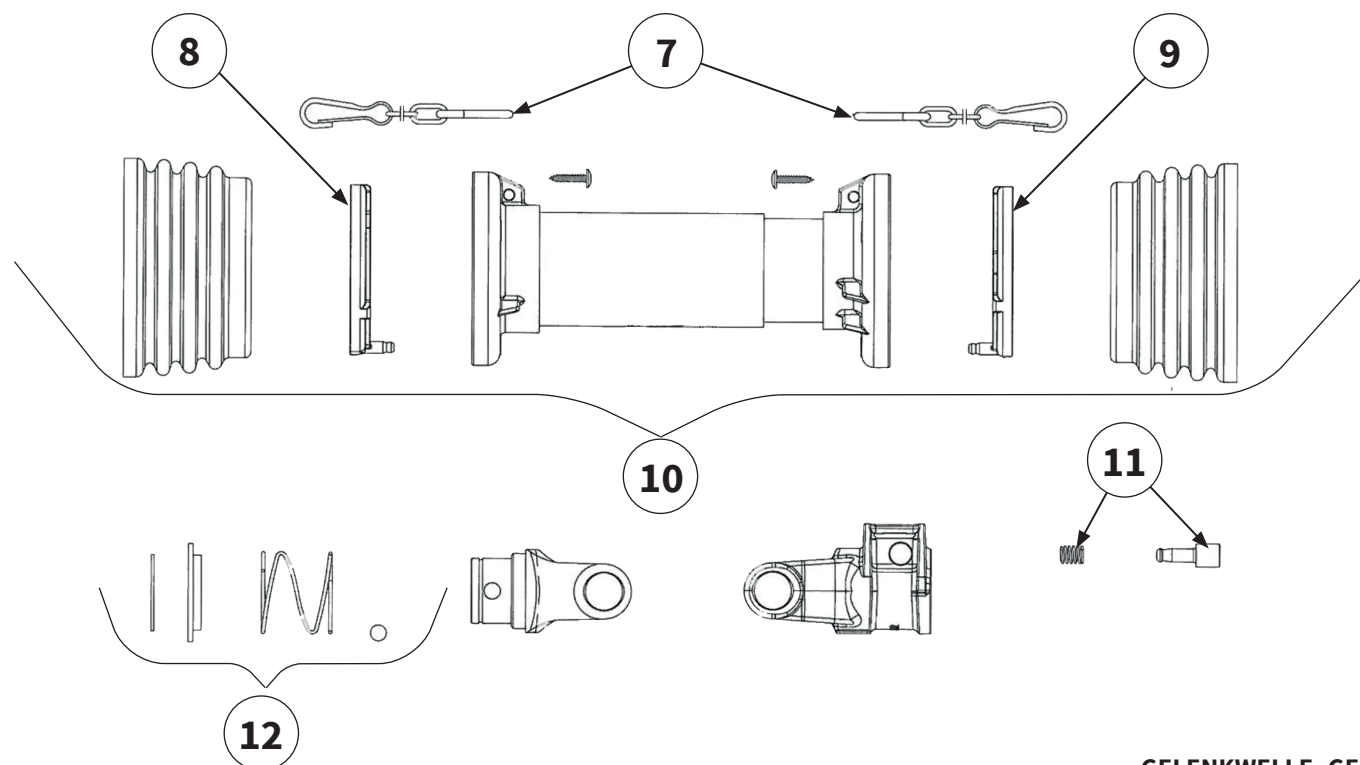

Pos.-Nr. No. Número	Ersatzteilnummer   Manufacturer part number   Numéro de pièce du fabricant   Número de pieza del fabricante		DE Bezeichnung	EN Designation	FR Désignation	ES Designación
	Anzahl   quantity   quantité   número					
	MU-Collect 140	MU-Collect 160				
1	2	4120B0012R50	Kreuzgarnitur	Cross fitting	Croisillon	Cruceta
2	1	505010651	Außengabel	Outer Yoke	Mâchoires	Horquilla exterior
3	1	204S16853	Innengabel für Außenrohr	Inner yoke for outer tube	Mâchoires pour tube externe	Horquilla para tubo exterior
4	1	122321000R06	Profil-Außenrohr	outer tube section	Tube externe	Tubo exterior de perfil
5	1	122161000R06	Profil-Innenrohr	Inner tube section	Tube interne	Tubo interior de perfil
6	1	204S16854	Innengabel für Innenrohr	Inner yoke for inner tube	Mâchoire pour tube intérieur	Horquilla para tubo interior
7	2	252000050R02	Haltekette	holding chain	Chaînes de retenue	Cadenas de seguridad
8	1	2550A0001R02	Lauftring	Raceway	Palier de glissement	Anillo rodadura
9	1	2550A0002R02	Lauftring	Raceway	Palier de glissement	Anillo rodadura
10	1	5CS1086CESS	Gelenkwellenschutz	PTO shaft guard	Protection contre les accidents	Protección del árbol articulado
11	1	403000021R10	Schiebestift	push pin	Goupille coulissante	Pasador deslizante
12	1	240002021R	Ziehverschluß	Pull Lock	Obturateur	Obturador
13	1	5070B0355	Außengabel	Outer Yoke	Mâchoires	Horquilla exterior

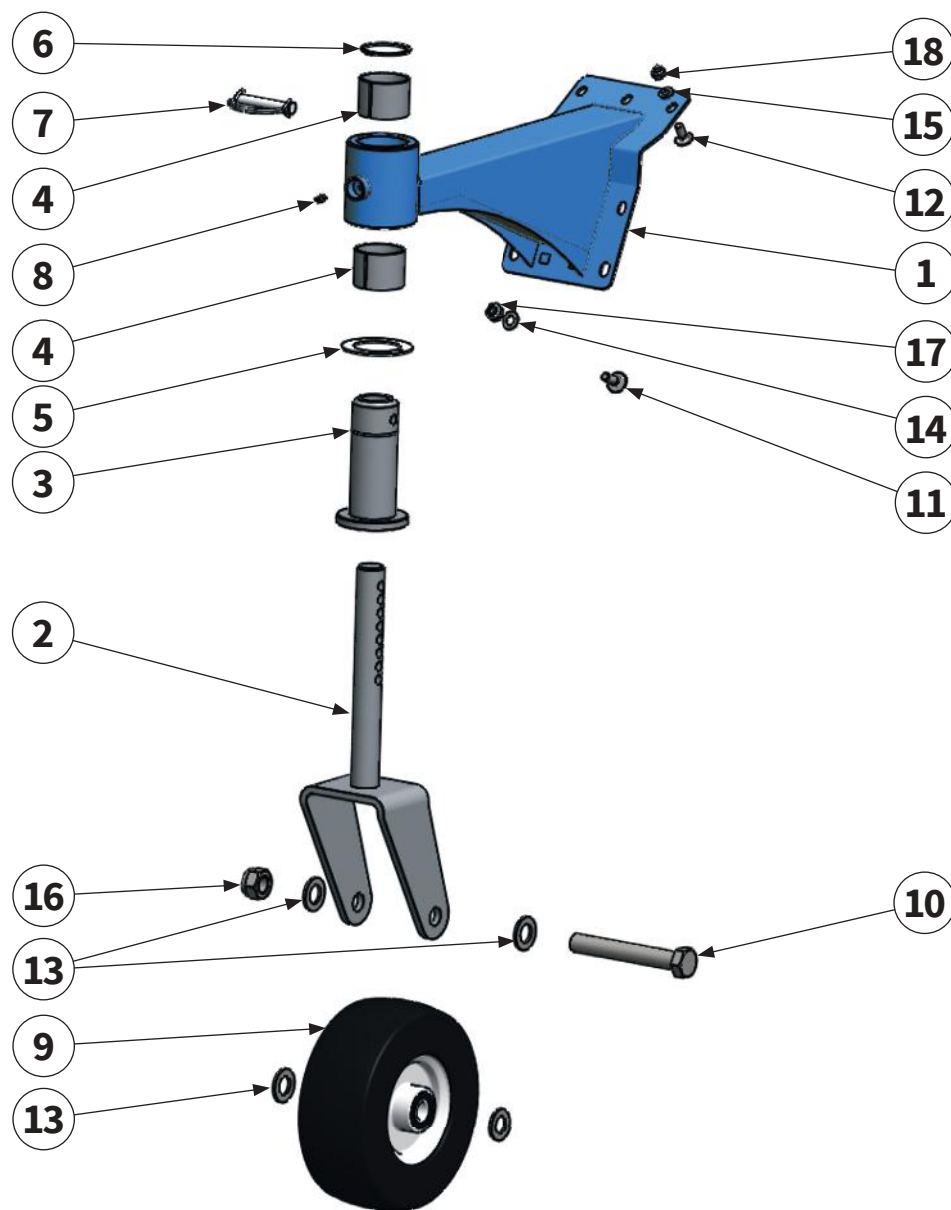

Pos.-Nr. No. Numéro Número	Ersatzteilnummer   Manufacturer part number   Numéro de pièce du fabricant   Número de pieza del fabricante		DE Bezeichnung	EN Designation	FR Désignation	ES Designación
	Anzahl   quantity   quantité   número					
	MU-Collect 140	MU-Collect 160				
1	00037249 1   1		Stützradträger	support wheel carrier	Support de la roue d'appui	Soporte de la rueda de soporte
2	MU0110751 1   1		Radgabel	wheel yoke	Fourche de roue	Horquilla de rueda
3	MU0211071 2   2		Buchse	bush	Douille	Casquillo
4	MU0211111 2   2		Gleitlagerbuchse	sleeve bearing bush	Coussinet lisse	Casquillo de cojinete de deslizamiento
5	MU0211101 1   1		Anlaufscheibe	thrust washer	Rondelle de butée	Arandela de tope
6	MU0099990 1   1		Sicherungsring	circlip	Bague de sécurité	Anillo de seguridad
7	MU0099946 1   1		Rohrklappstecker	pipe lynch pin	Goupille rabattable	Conector de tapa de tubo
8	DIN71412A-H1-M06X1 1   1		Schmiernippel	lubricating nipple	Nipple de graissage	Engrasador
9	MU0211091-3 1   1		Stützrad	support wheel	Roue d'appui	Rueda de soporte
10	MU0099977 1   1		Schraube	bolt	Vis	Tornillo

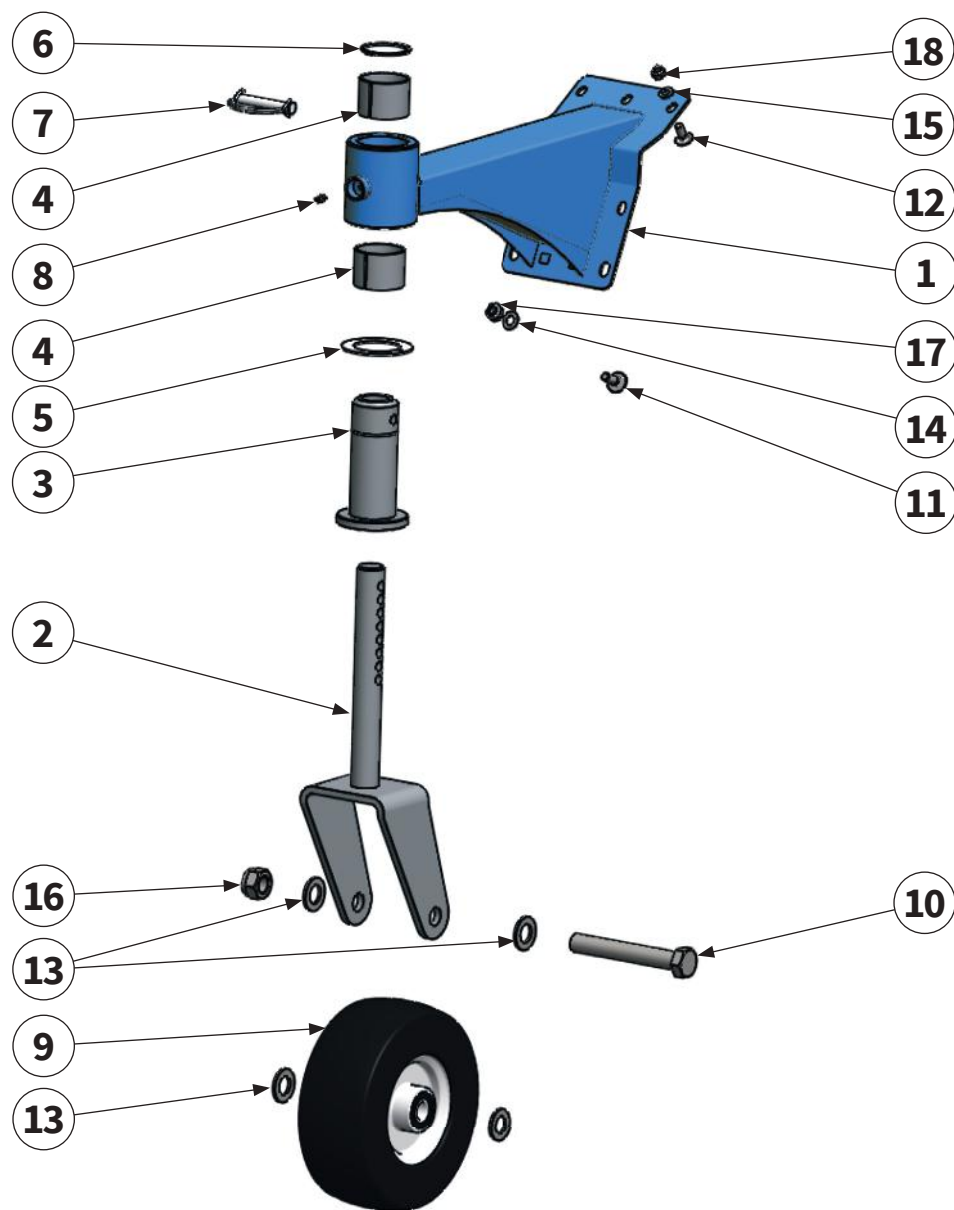

Pos.-Nr. No. Numéro Número	Ersatzteilnummer   Manufacturer part number   Numéro de pièce du fabricant   Número de pieza del fabricante		DE Bezeichnung	EN Designation	FR Désignation	ES Designación
	Anzahl   quantity   quantité   número					
	MU-Collect 140	MU-Collect 160				
11	2	0000903	Schraube	bolt	Vis	Tornillo
12	5	MU980107	Schraube	bolt	Vis	Tornillo
13	4	MU980505	Scheibe	washer	Disque	Arandela
14	2	MU980202	Scheibe	washer	Disque	Arandela
15	5	MU0099999	Scheibe	washer	Disque	Arandela
16	1	MU0099959	Mutter	nut	Écrou	Tuerca
17	2	MU0099960	Mutter	nut	Écrou	Tuerca
18	5	MU0099961	Mutter	nut	Écrou	Tuerca



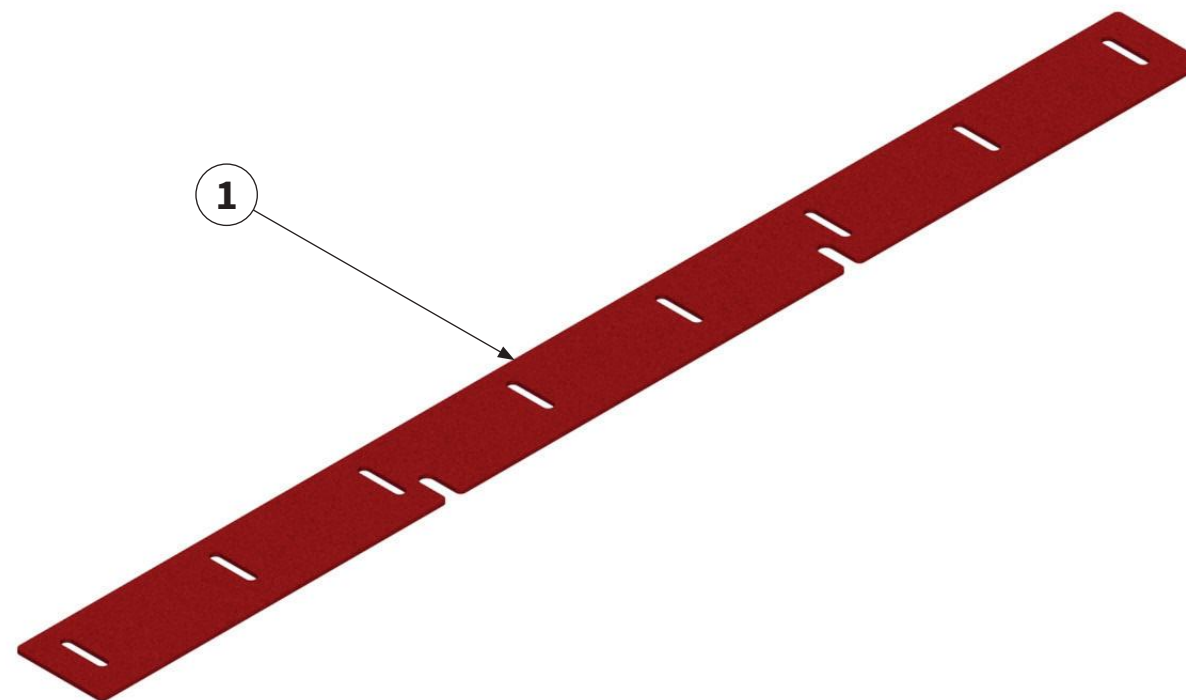

Pos.-Nr. No. Numéro Número	Ersatzteilnummer   Manufacturer part number   Numéro de pièce du fabricant   Número de pieza del fabricante		DE Bezeichnung	EN Designation	FR Désignation	ES Designación
	Anzahl   quantity   quantité   número					
	MU-Collect 140	MU-Collect 160				
<b>1</b>	<b>00031879</b> 1	<b>00031176</b> 1	<b>Schneidschiene</b>	cutting bar	Contre-Lame Réglable	Carril de corte

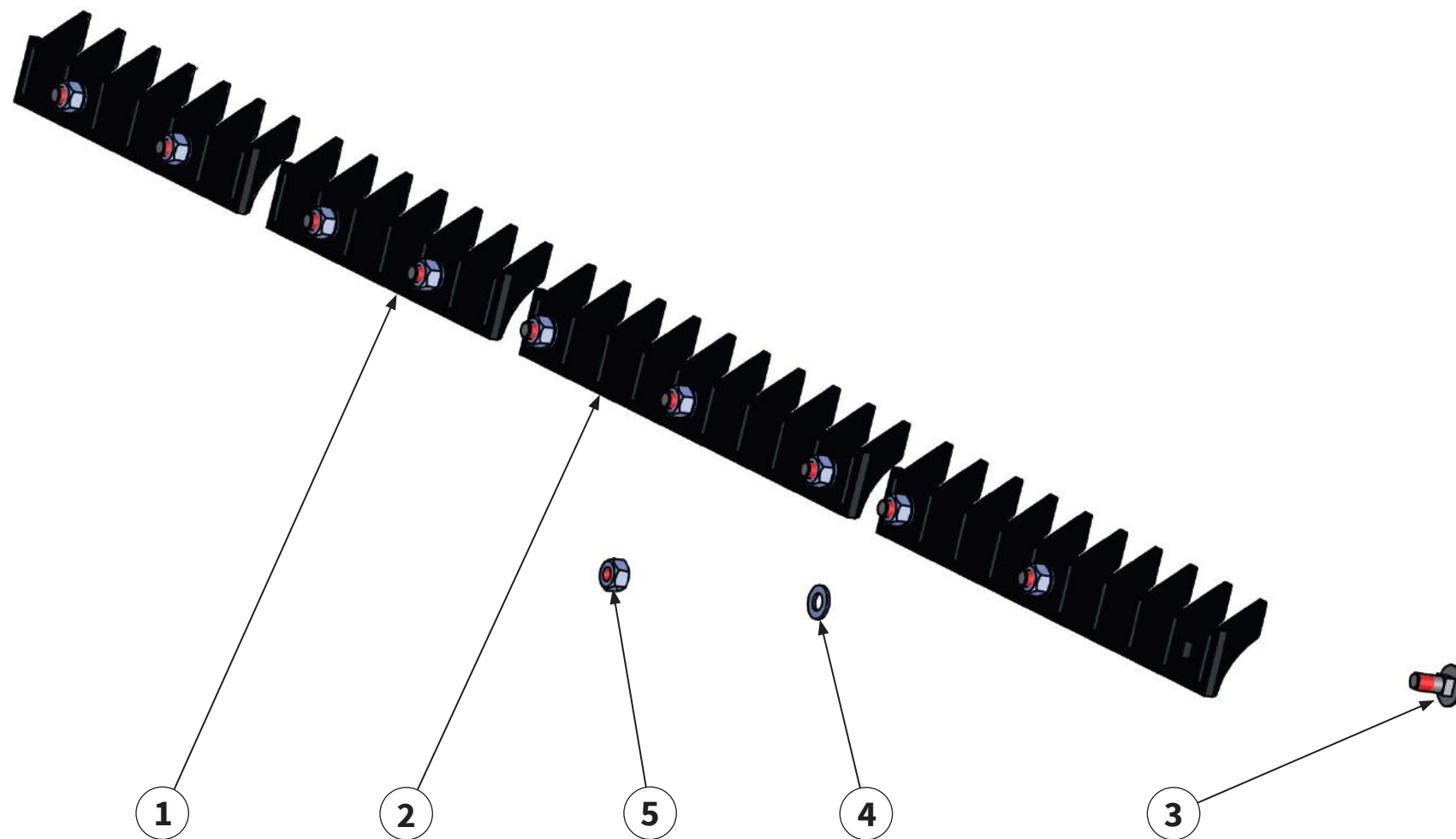

Pos.-Nr. No. Numéro Número	Ersatzteilnummer   Manufacturer part number   Numéro de pièce du fabricant   Número de pieza del fabricante		DE Bezeichnung	EN Designation	FR Désignation	ES Designación
	Anzahl   quantity   quantité   número					
	MU-Collect 140	MU-Collect 160				
1	00005472		Gegenschneide 300	shear bar	Lame hache-paille courte	Contracuchilla
	2	-				
2	00005474		Gegenschneide 400	shear bar	Lame hache-paille courte	Contracuchilla
	2	4				
3	00000903		Schraube	bolt	Vis	Tornillo
	10	12				
4	MU980202		Scheibe	washer	Disque	Arandela
	10	12				
5	MU0099960		Mutter	nut	Écrou	Tuerca
	10	12				



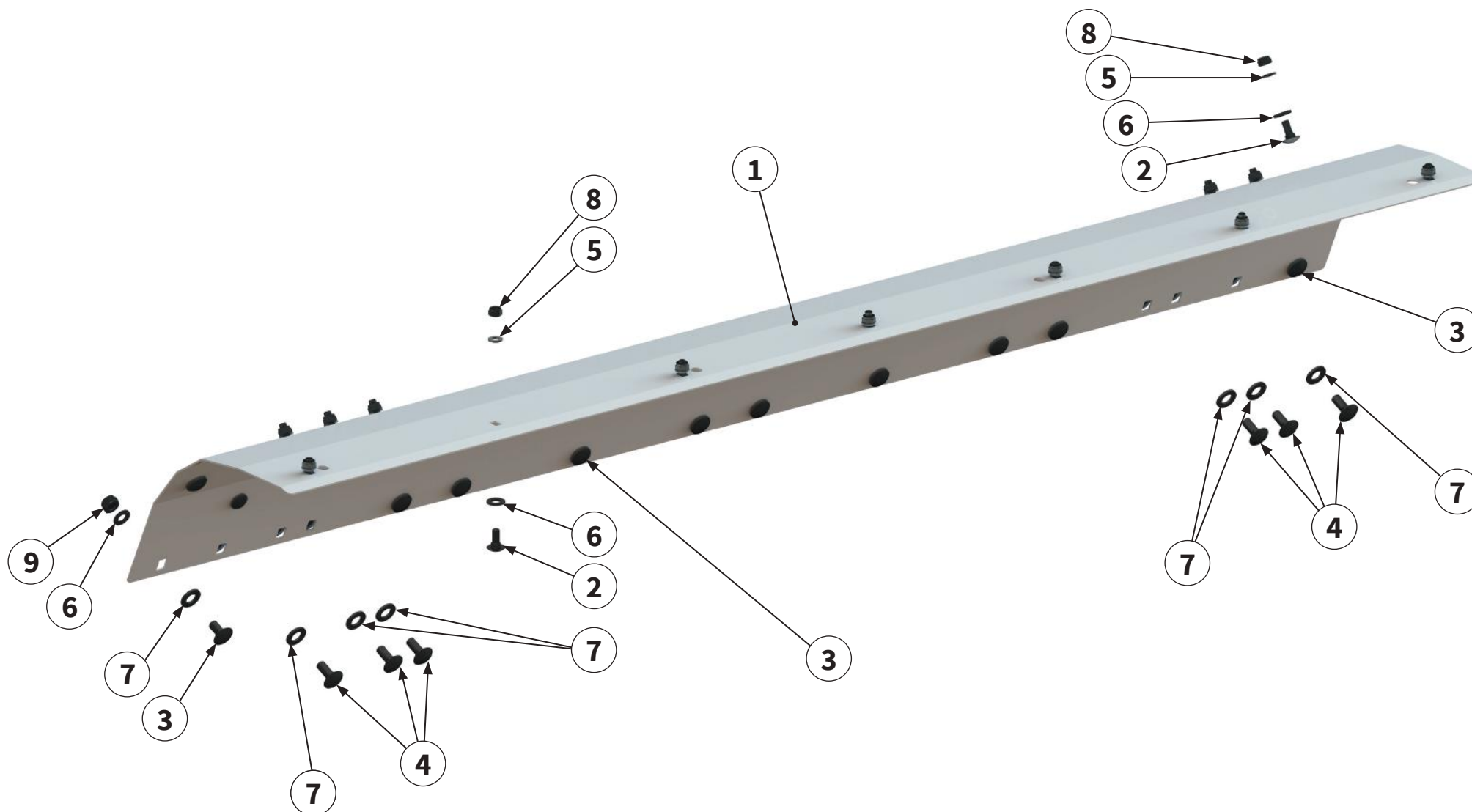

Pos.-Nr. No. Numéro Número	Ersatzteilnummer   Manufacturer part number   Numéro de pièce du fabricant   Número de pieza del fabricante		DE Bezeichnung	EN Designation	FR Désignation	ES Designación
	Anzahl   quantity   quantité   número					
	MU-Collect 140	MU-Collect 160				
1	00031882 1	00031279 1	Verschleißeinlage	wear insert	Intercalaire anti-usure	Junta de desgaste
2	MU980107 17	17	Schraube	bolt	Vis	Tornillo
3	MU980206 18	22	Schraube	bolt	Vis	Tornillo
4	00000903 6	6	Schraube	bolt	Vis	Tornillo
5	MU0099999 17	17	Scheibe	washer	Disque	Arandela
6	MU980202 31	45	Scheibe	washer	Disque	Arandela
7	MU980302 24	28	Scheibe	washer	Disque	Arandela
8	MU0099961 17	17	Mutter	nut	Écrou	Tuerca
9	MU0099960 24	28	Mutter	nut	Écrou	Tuerca

links  
left  
gauche  
izquierda

rechts  
right  
droite  
derecha

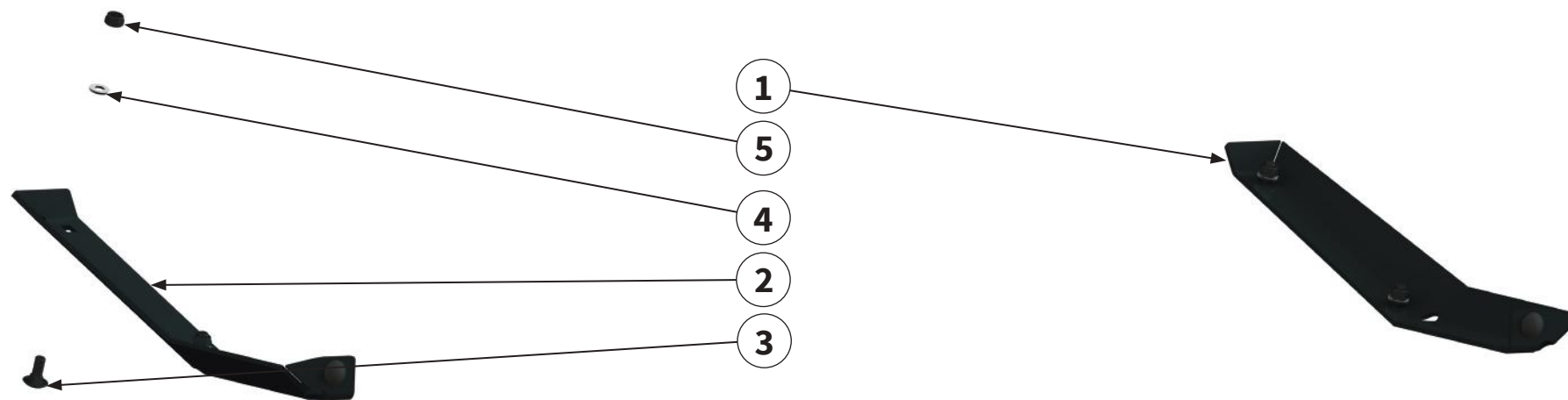

Pos.-Nr. No. Numéro Número	Ersatzteilnummer   Manufacturer part number   Numéro de pièce du fabricant   Número de pieza del fabricante		DE Bezeichnung	EN Designation	FR Désignation	ES Designación
	Anzahl   quantity   quantité   número					
	MU-Collect 140	MU-Collect 160				
1	1	00010883	Verschleißkufe rechts	wear runner right	Patin d'usure droite	Cuchilla de desgaste derecha
2	1	00010882	Verschleißkufe links	wear runner left	Patin d'usure gauche	Cuchilla de desgaste izquierda
3	6	MU980107	Schraube	bolt	Vis	Tornillo
4	6	MU0099999	Scheibe	washer	Disque	Arandela
5	6	MU0099961	Mutter	nut	Écrou	Tuerca



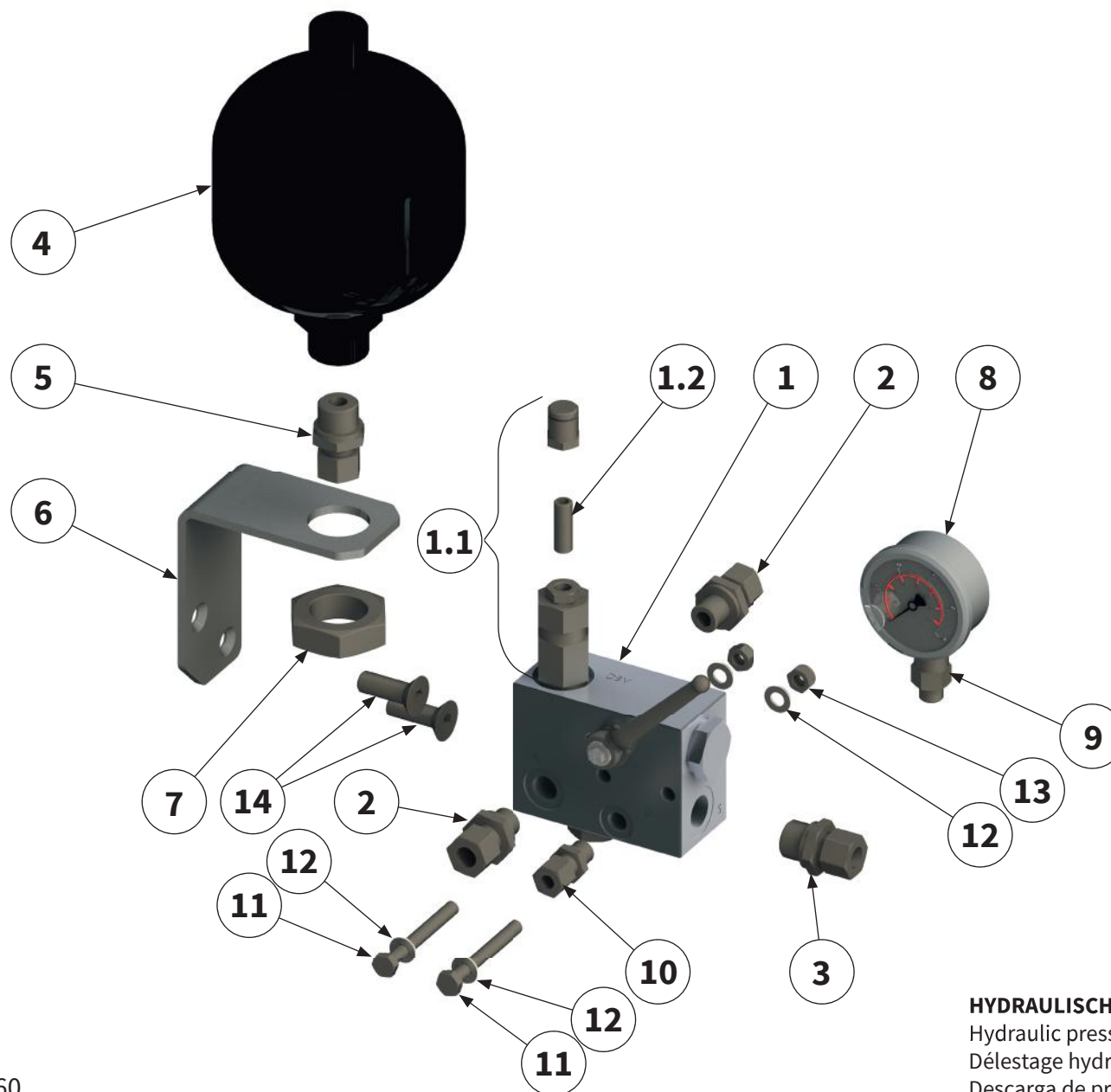

**HYDRAULISCHE DRUCKENTLASTUNG MU-SOFA |**  
 Hydraulic pressure relief MU-SOFA |  
 Délestage hydraulique MU-SOFA |  
 Descarga de presión hidráulica MU-SOFA |

Pos.-Nr. No. Número	Ersatzteilnummer   Manufacturer part number   Numéro de pièce du fabricant   Número de pieza del fabricante					DE Bezeichnung	EN Designation	FR Désignation	ES Designación
	Anzahl   quantity   quantité   número								
	MU-C 80	MU-C 100	MU-C 120	MU-C 140	MU-C 160				
<b>1</b>	<b>1552600</b>					<b>Ventilblock</b>	Valve block	Bloc de soupapes	Bloque de válvulas
	1	1	1	1	1				
<b>1.1</b>	<b>180352</b>					<b>Ventileinsatz</b>	Valve core	Garniture de soupape	Inserto de válvula
	1	1	2	1	1				
<b>1.2</b>	<b>209343</b>					<b>Gewindestift</b>	threaded pin	Tige filetée	Perno roscado
	1	1	1	1	1				
<b>2</b>	<b>GE-12-PLR-3/8</b>					<b>Verschraubung</b>	threaded connection	Raccord à vis	Unión atornillada
	2	2	2	2	2				
<b>3</b>	<b>GE-12-PLR-1/2</b>					<b>Verschraubung</b>	threaded connection	Raccord à vis	Unión atornillada
	1	1	1	1	1				
<b>4</b>	<b>209162</b>					<b>Stickstoffspeicher</b>	Nitrogen accumulator	Poche d'azote	Burbuja de nitrógeno
	1	1	1	1	1				
<b>5</b>	<b>GE-12-PLM-22X1,5</b>					<b>Verschraubung</b>	Screwed connection	Raccord à vis	Atornillamiento
	1	1	2	1	1				
<b>6</b>	<b>00009033</b>					<b>Haltewinkel</b>	holder	Support	Soporte
	1	1	1	1	1				
<b>7</b>	<b>00001159</b>					<b>Mutter</b>	nut	Écrou	Tuerca
	1	1	1	1	1				
<b>8</b>	<b>112922</b>					<b>Manometer</b>	Pressure gauge	Manomètre	Manómetro
	1	1	1	1	1				
<b>9</b>	<b>MAV-LR08R1/4Zoll</b>					<b>Verschraubung</b>	threaded connection	Raccord à vis	Unión atornillada
	1	1	1	1	1				



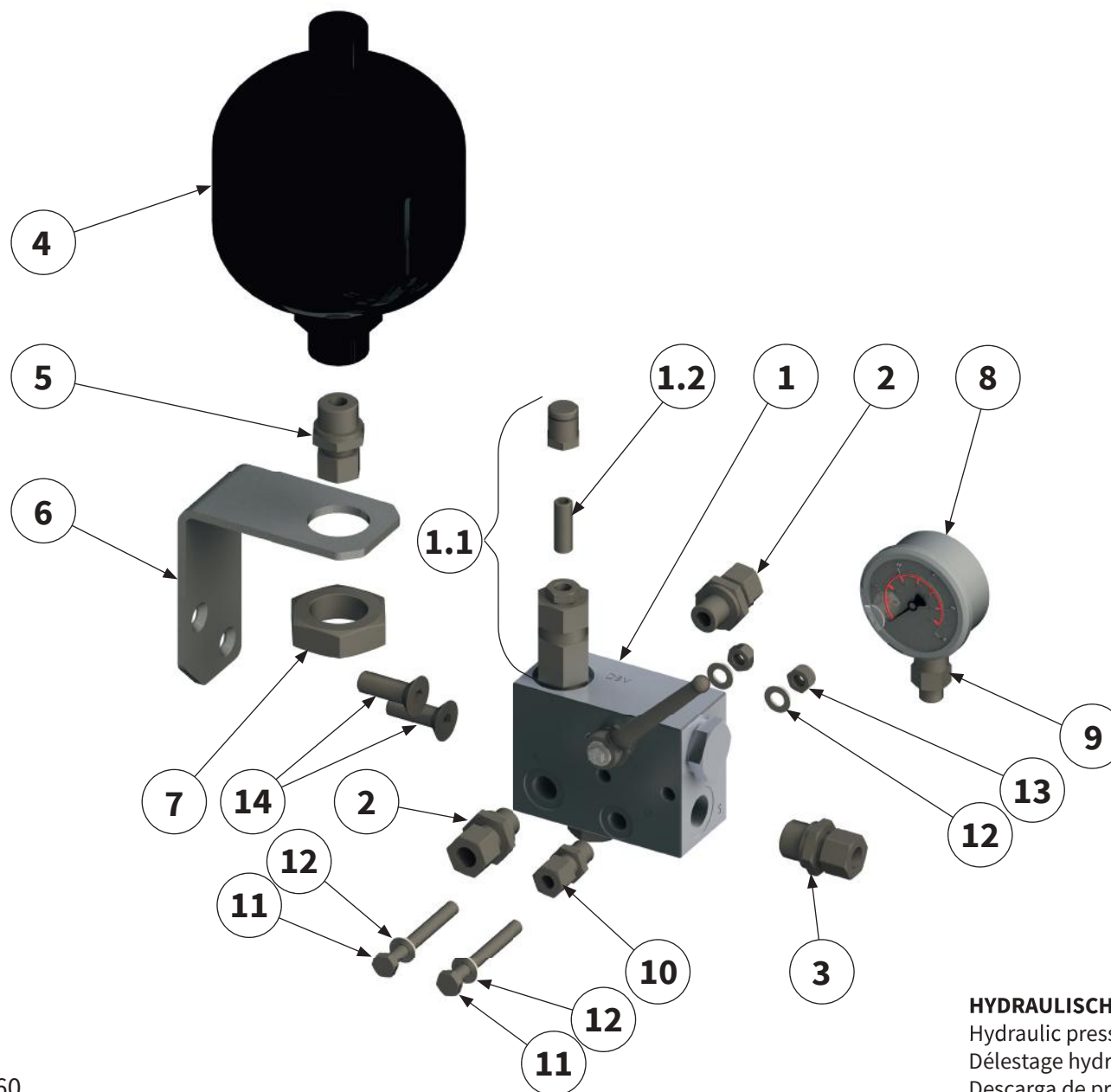

**HYDRAULISCHE DRUCKENTLASTUNG MU-SOFA |**  
 Hydraulic pressure relief MU-SOFA |  
 Délestage hydraulique MU-SOFA |  
 Descarga de presión hidráulica MU-SOFA |

Pos.-Nr. No. Numéro Número	Ersatzteilnummer   Manufacturer part number   Numéro de pièce du fabricant   Número de pieza del fabricante					DE Bezeichnung	EN Designation	FR Désignation	ES Designación
	Anzahl   quantity   quantité   número								
	MU-C 80	MU-C 100	MU-C 120	MU-C 140	MU-C 160				
10	<b>GE-08-PLR-1/4</b>					<b>Verschraubung</b>	threaded connection	Raccord à vis	Unión atornillada
	1	1	1	1	1				
11	<b>MU980122</b>					<b>Schraube</b>	bolt	Vis	Tornillo
	2	2	2	2	2				
12	<b>MU0099999</b>					<b>Scheibe</b>	washer	Disque	Arandela
	6	6	6	6	6				
13	<b>MU0099961</b>					<b>Mutter</b>	nut	Écrou	Tuerca
	4	4	4	4	4				
14	<b>MU980134</b>					<b>Schraube</b>	bolt	Vis	Tornillo
	2	2	2	2	2				

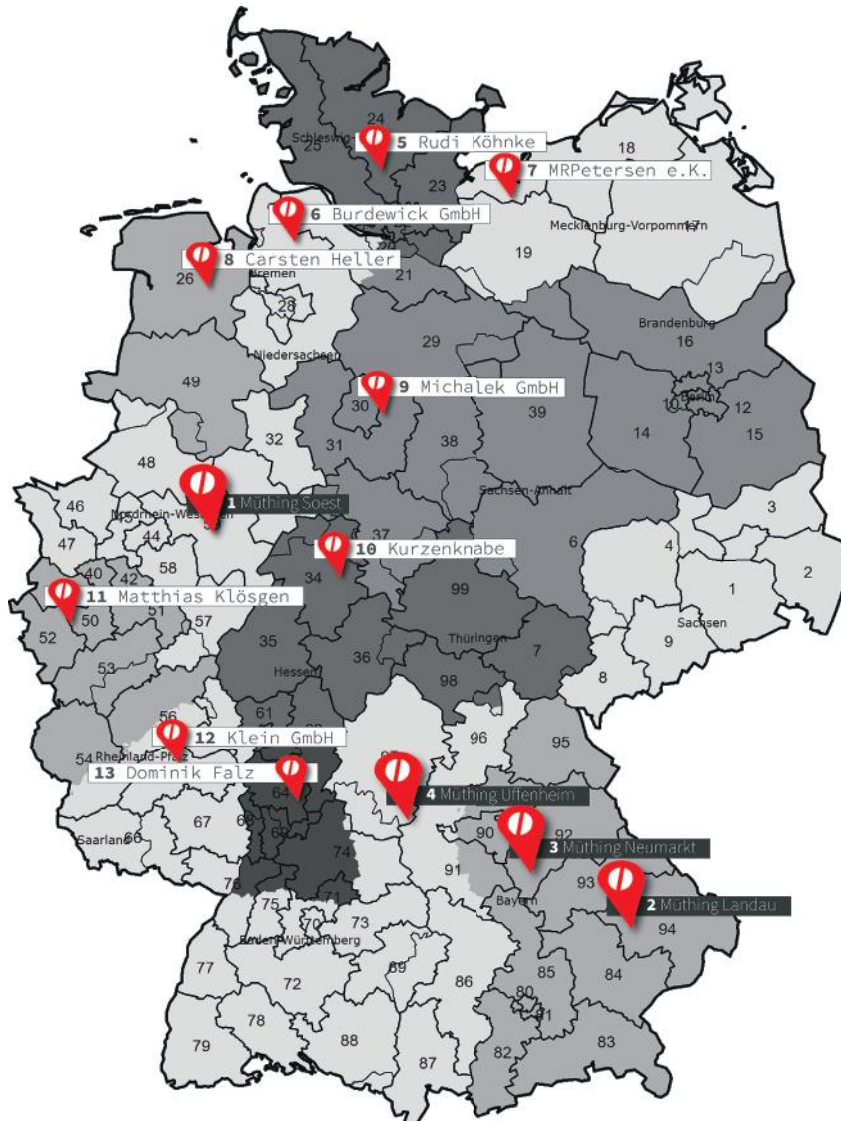

**(1) Müthing GmbH & Co. KG Soest**

Am Silberg 23  
59494 Soest  
Tel.: 02921 / 9651 - 0  
Fax: 02921 / 73080  
E-Mail: et-soest@muething.com

**(2) Müthing GmbH & CO. KG Landau**

Wiesenweg 6  
94405 Landau  
Tel.: 09951 / 6908 - 0  
Fax: 09951 / 6333  
E-Mail: et-landau@muething.com

**(3) Müthing GmbH & Co. KG Neumarkt**

Hans-Dehn-Str. 7  
92318 Neumarkt  
Tel.: 09181 / 2976 - 0  
Fax: 09181 / 21841  
E-Mail: neumarkt@muething.com

**(4) Müthing GmbH & Co. KG Uffenheim**

Am Brunnlein 2  
97215 Uffenheim  
Tel.: 09842 / 9866 - 0  
Fax: 09842 / 9866 - 67  
E-Mail: et-uff@muething.com

**(5) Rudi Köhnke**

Wohldweg 16  
24558 Henstedt-Ulzburg  
Tel.: 04193 / 91544  
Fax: 04193 / 759576  
E-Mail: krkoehnke@aol.com

**(6) Burdewick GmbH**

Mittelstenaher Str. 33  
21769 Lamstedt  
Tel.: 04773 / 8941 - 0  
Fax: 04773 / 8941 - 41  
E-Mail: info@burdewick.de

**(7) MRPetersen e.K. Werksvertretung**

Christiansburger Weg 20  
24969 Lindewitt / OT Sillerup  
Tel.: 04604 / 9866 - 36  
Fax: 04604 / 9866 - 37  
E-Mail: rp@mrpetersen.de

**(8) Müthing GmbH & Co. KG Soest - Carsten Heller Werksbeauftragter**

Tel.: 0160 / 96919245  
Fax: 04461 / 759302  
E-Mail: c.heller@muething.com

**(9) Michalek GmbH**

Industriestraße 14  
31275 Lehrte  
Tel.: 05132 / 2006 - 0  
Fax: 05132 / 2006 - 30  
E-Mail: info@michalek-ww.de

**(10) Kurzenknabe**

Obervellmarer Weg 36  
34314 Espenau  
Tel.: 05673 / 4012  
Fax: 05673 / 2495  
E-Mail: info@kurzenknabe-gmbh.de

**(11) Matthias Klösger**

Drovestrasse 104  
52372 Kreuzau  
Tel.: 02422 / 9019 - 25  
Fax: 02422 / 9019 - 26  
E-Mail: matthias.kloesger@t-online.de

**(12) Klein GmbH**

Hauptstraße 2  
55627 Weiler / Nahe  
Tel.: 06754 / 404  
Fax: 06754 / 643  
E-Mail: klein-ww-weiler@t-online.de

**(13) Dominik Falz**

Carl-Benz- Str. 4  
64711 Erbach / Odw.  
Tel.: 06062 / 1867  
Fax: 06062 / 61851  
E-Mail: d.falz@muething-mulcher.de

**Bei weiteren Fragen zu Technik und Einsatz Ihres Gerätes stehen Ihnen unsere Mitarbeiter oder unsere Vertriebspartner gerne zur Verfügung.**

Our employees or sales partners are happy to help should you have any further questions on the technical aspects and use of your implement.

Nos collaborateurs ou nos partenaires commerciaux sont à votre entière disposition pour toutes questions complémentaires relatives aux caractéristiques techniques ou à l'utilisation de votre engin.

Tanto nuestros empleados como los socios comerciales de la marca estamos a su disposición para atender cualquier consulta técnica o sobre piezas que pueda tener respecto a su equipo.

Blank lined page for notes.





**(1) Prairie Agri Sales Ltd.**

W. Heidebrecht  
P.O. Box 216  
Road 6W, 26028  
Lowe Farm, MB R0G 1E0  
Tel.: 001-204-746-6994  
Fax: 001-204-515-4064  
E-Mail: [wheidebrecht@prairiegrisaes.ca](mailto:wheidebrecht@prairiegrisaes.ca)

**(6) IP Innovations et Paysage**

ZI de Saint Nizier  
F - 42190 Charlieu  
Tel.: 0033 / 477 605454  
Fax: 0033 / 477 606846  
E-Mail: [info@innovex-gmbh.de](mailto:info@innovex-gmbh.de)

**(11) Oy J-Trading Ab**

Kuriiritie 15  
01510 Vantaa  
Tel.: 00358 / 207458600  
Fax: 00358 / 207458651  
E-Mail: [info@j-trading.fi](mailto:info@j-trading.fi)

**(16) EZ Agrar e. Gen**

Salzburger Straße 38  
4020 Linz  
Tel.: 0043 / 732 347266  
Fax: 0043 / 732 347260  
E-Mail: [office@ezagrar.at](mailto:office@ezagrar.at)

**(21) Müthing GmbH & Co. KG Soest**

Am Silberg 23  
59494 Soest  
Tel.: 02921 / 9651 -0  
Fax: 02921 / 73080  
E-Mail: [et-soest@muething.com](mailto:et-soest@muething.com)

**(2) Agri Direct Co. Ltd.**

Higashimemuro, Memuro-cho,  
Kasai-gun  
18-7 Kita 1-sen  
Hokkaido 082-0004  
Tel.: 0081 / 155612777  
Fax: 0081 / 155612755  
E-Mail: [info@agridirect.jp](mailto:info@agridirect.jp)

**(7) GTJ**

Peter Janssen  
Way Broek 5  
6041PJ Roermond  
Tel.: 0031 / 615370411  
E-Mail: [p.janssen@gtjtrading.nl](mailto:p.janssen@gtjtrading.nl)

**(12) Brøns Group**

Hovedvejen 20  
6780 Skærbæk  
Tel.: 0045 / 74753112  
E-Mail: [brons@bronsgroup.com](mailto:brons@bronsgroup.com)

**(17) Güttler Mezőgazdasági**

Gépgyárto és Szolgá Kft.  
Külterület 022/ 35  
6800 Hódmezővásárhely  
Tel.: 0036 / 62 533690  
Fax: 0036 / 62 533691  
E-Mail: [orsolay.torok@guttler.hu](mailto:orsolay.torok@guttler.hu)

**(22) Müthing GmbH & Co. KG Uffenheim**

Am Brunnlein 2  
97215 Uffenheim  
Tel.: 09842 / 9866 - 0  
Fax: 09842 / 9866 - 67  
E-Mail: [et-uff@muething.com](mailto:et-uff@muething.com)

**(3) Southern Cross Mowers PTY Ltd.**

Marcus Cornish  
1/29 Mustang Drive, PO Box 454  
Rutherford NSW Australia 2320  
Tel.: 0061 / 240440313  
Fax: 0061 / 249321088  
E-Mail: [mcornish@sxm.com.au](mailto:mcornish@sxm.com.au)

**(8) Van Dyke Marcel Belgium**

Provinciebaan 71 - 2235 Houtvenne  
Tel.: 0032 / 16699156  
E-Mail: [info@vandyck.be](mailto:info@vandyck.be)  
**GÖWEIL BNL PGmbH - Mirfeld**  
Zur Schmiede 23 - 4770 Amel  
E-Mail: [office@goeweil.be](mailto:office@goeweil.be)

**(13) Konekesko Eesti AS**

Pildiküla Rae vald  
Porguvälja tee 3a  
75308 Harjumaa MK  
Tel.: 00372 / 6059100  
Fax: 00372 / 6059101  
E-Mail: [kristjan.nelis@kesko.ee](mailto:kristjan.nelis@kesko.ee)

**(18) Topagri S.r.o.**

Kostalkova 1527  
26601 Beroun  
Tel.: 00420 / 311 636766  
Fax: 00420 / 311621822  
E-Mail: [topagri@topagri.cz](mailto:topagri@topagri.cz)

**(23) EZ Landmaschinen AG**

Bützbergstrasse 70  
4912 Aarwangen  
Tel.: 0041 / 62 9226801  
Fax: 0041 / 62 9230369  
E-Mail: [info@ezlandmaschinen.ch](mailto:info@ezlandmaschinen.ch)

**(4) Simon Richard Ltd.**

Crown Tailrig  
Simon Richardt  
Bonchester Bridge  
Hawick TD9 8RA  
Tel.: 0044 / 1450860774  
Fax: 0044 / 1450860772  
E-Mail: [mail@simon-richard.co.uk](mailto:mail@simon-richard.co.uk)

**(9) Felten Freres et Fils Sarl**

Zone Artisanale  
9775 Weicherdange  
Tel.: 00352 921612  
Fax: 00352 920530  
E-Mail: [info@felten.lu](mailto:info@felten.lu)

**(14) SIA Konekesko Latvija**

Tiraines 15  
1058 Riga  
Tel.: 00371 / 67064300  
Fax: 00371 / 67064301  
E-Mail: [aivars.metla-rozents@kesko.lv](mailto:aivars.metla-rozents@kesko.lv)

**(19) Ematech s.r.o**

Piestanska 3/3  
95605 Radosina  
Tel.: 00421 / 385398119  
Fax: 00421 / 385398216  
E-Mail: [ematech@ematech.sk](mailto:ematech@ematech.sk)

**(24) G.I.Antonakis A.E.**

3 xlm Thiva-Mouriki  
32200 Thiva  
Tel.: 0030 / 2262 025915  
Fax: 0030 / 2262 025914  
E-Mail: [gianton@otenet.gr](mailto:gianton@otenet.gr)

**(5) Delgado Delgado e Hijos, S.A.**

C / Sevilla , 23  
34004 Palencia  
Tel.: 0034 / 979728450  
Fax: 0034 / 979710390  
E-Mail: [recambios@deltacinco.es](mailto:recambios@deltacinco.es)

**(10) ForSentralen AS**

Einar M. Bardal/ Carl M. Bardal  
Bardalsvegen 100  
7724 Steinkjer  
Tel.: 0047 / 7414-7600  
Fax: 0047 / 7414-9399  
E-Mail: [forsentralen@online.no](mailto:forsentralen@online.no)

**(15) UAB Konekesko**

Vilniaus raj.  
Moletu g. 13  
14262 Didžioji Riese  
Tel.: 00370 / 46421752  
Fax: 00370 / 46421753  
E-Mail: [vilius.sventkauskas@kesko.lt](mailto:vilius.sventkauskas@kesko.lt)

**(20) NHR Agropartners SRL**

Judet Ilfov  
Calea Bucurestilor 247  
075100 Otopeni  
Tel.: 0040 / 21 3007906  
Fax: 0040 / 213521660  
E-Mail: [office@vait.ro](mailto:office@vait.ro)

**(25) Ten Square International Inc. Nanjing**

Rm.402 Bldg.2, Zhongqing Plaza NO.96  
Caochangmen St. Nanjing, Jiangsu  
210013 China  
Tel.: 0086 / 25 86210358  
Fax: 0086 / 25 86212081  
E-Mail: [usoffice@tensquareintl.com](mailto:usoffice@tensquareintl.com)



**Müthing GmbH & Co. KG Soest**  
Am Silberberg 23  
59494 Soest

Tel +49 (0) 2921 96510  
Fax +49 (0) 2921 73080  
[soest@muething.com](mailto:soest@muething.com)

**Müthing GmbH & Co. KG Uffenheim**  
Am Brünlein 2  
97215 Uffenheim

Tel +49 (0) 9842 98660  
Fax +49 (0) 9842 98667  
[uffenheim@muething.com](mailto:uffenheim@muething.com)

**[WWW.MUETHING.COM](http://WWW.MUETHING.COM)**